



JET. POOL®

- GB** ▶ BEFORE STARTING ASSEMBLY, READ THE INSTRUCTIONS BELOW CAREFULLY.
- E** ▶ ANTES DE PROCEDER AL MONTAJE, LEA DETENIDAMENTE LAS SIGUIENTES INSTRUCCIONES.
- F** ▶ AVANT DE PROCÉDER AU MONTAGE DE LA PISCINE, LIRE ATTENTIVEMENT LES INSTRUCTIONS SUIVANTES.
- D** ▶ VOR DER MONTAGE BITTE DIE SICHERHEITSHINWEISE BEACHTEN.
- I** ▶ PRIMA DI PROCEDERE AL MONTAGGIO LEGGERE ATTENTAMENTE LE SEGUENTI ISTRUZIONI.
- NL** ▶ LEES EERST AANDACHTIG DE VOLGENDE INSTRUCTIES DOOR, VOORDAT U MET DE MONTAGE BEGINT.
- P** ▶ ANTES DA MONTAGEM, LER COM ATENÇÃO AS INSTRUÇÕES DADAS A SEGUIR.

FABRICADO POR:
MANUFACTURAS GRE, S.A.
ARITZ BIDEA, 57 TROBIKA AUZOTEGIA
APDO. 69, 48100 MUNGUIA (VIZCAYA) ESPAÑA
Nº REG. IND.: 48-06762
MADE IN SPAIN

JET. POOL®



DELIVERY FOR ATTENTION OF THE CONSUMER - SERVICIO ATENCION AL CONSUMIDOR - LIVRAISON A L'ATTENTION DU CONSOMMATEUR

E P

MANUFACTURAS GRE, S.A.
Aritz bidea nº 57, Trobika Auzotegia
Apartado 69,
48100 Mungüia (Vizcaya) - España
Tel: (34) 946 741 844
Fax: (34) 946 740 321
e-mail: gre@gre.es
web: www.gre.es

F BE NL I GB

POOL SERVICE
Z. A. Argile VII 760 Avenue de la Quiera
06370 Mouans Sartoux - France
Tel: (33) 0892 707 720 (0,34 €/ min)
Fax: (33) 4 92 28 03 33
e-mail: pfrancoi@gre.es

D AT

WATERMAN GMBH
Nürtiger Str. 48 D-73257 Köngen
After sales Service
TEL: 0180 333 0123
FAX: 0180 333 0200
e-mail: info@waterman-pool.com

CH

NEOGARD AG Kundendienst POOL
Oberkulmerstrasse
57287 - Gontenschwill
TFN: +41(0)62 767 00 65
Fax: +41(0)62 767 00 67
Freie nummer: 0 800 563 820
e-mail: pool@neogard.ch
www.neogard.ch
www.wintergarten.ch

SERVICIOS TECNICOS EN ESPAÑA

COBERTURA	NOMBRE	TFNO
ALAVA	URTEAGA QUIMICA, S.L.	945/26-25-17
ALBACETE	HIDRO BELL	967/22-02-18
ALICANTE	ELECTROB.S.VICENTE, S.L.	96/566-48-81
ASTURIAS	RODRIGO Y MARTINO, S.L.	985/13-49-56
BADAJOS	MOTONAUTICAS GUILLEN, S.L.	924/66-44-02
BARCELONA (CAPITAL)	ASIST.TECN.CATALANA, S.A.	93/309-27-47
BARCELONA (CAPITAL)	ASIST.TECN.CATALANA, S.A.	902-026-327
BARCELONA (SABADELL)	JAP ASITEC, S.L.	93/716-15-76
BURGOS (CAPITAL)	C.R. BENITO HERRERO Y OTRO, S.C.	947/48-54-30
BURGOS	ISLA MEDINA, S.A.	947/19-09-03
CACERES	TOP CAMPO, S.L.	927/23-02-73
CACERES (CASAR DE CACERES)	TOP CAMPO, S.L.	927/29-11-39
CADIZ	ORMOTA, S.L.	956/53-27-15
CANTABRIA (CICERO)	ISLATERRA NORTE, S.L.	670-27-00-27
CANTABRIA (SANTANDER)	RAHEL PISCINAS	942/32-20-50
CASTELLON	AQUA TERRA	964/60-37-87
CIUDAD REAL	MOTOTRACCION, C.B.	926/22-22-54
CIUDAD REAL(MANZANARES)	JESUS CABANES	926/61-00-38
CORDOBA	RONCIL, S.L.	957/45-87-29
GERONA	J.I.S. ANDRES, S.C.	972/69-30-64
GIPUZKOA	ACONAGUA 2000 S.L.	94/476-28-38
GIPUZKOA	URTEAGA QUIMICA, S.L.	945/26-25-17
GRANADA	PISCINAS RAMIREZ, S.L.	958/12-12-20
GUADALAJARA	BOMBAS RIEGOS Y MOTORES, S.A.	949/22-54-12
HUELVA	ELEC. Y FONT. ONUBENSE, S.L.U.	959/23-22-38
HUESCA	FERNANDO PALACIN	974/22-33-97
JAEN	AGRO AGUA	953/26-34-65
JAEN (LINARES)	AGRO LINARES	953/69-26-11
LA CORUÑA	SERMACA, S.L.	981/66-23-23
LA CORUÑA (MILLADOIRO)	ASTYCO	981/52-10-09
LA RIOJA	URTEAGA QUIMICA, S.L.	945/26-25-17
LAS PALMAS	PISCINAS SANTANA, S.L.	928/48-09-05
LANZAROTE	COMERCIAL FUBE, S.L.	928/81-11-28

COBERTURA	NOMBRE	TFNO
LEON	ELECTRICIDAD FERCOVI, S.L.	987/41-72-51
LEON	ATECAL MANTENIMIENTO, S.L.L.	987/30-75-39
LERIDA	VELECTRO, S.L.	973/21-02-45
LUGO	LUCALOR	982/21-90-01
LUGO	VAL-TIN CALOR	982/41-14-13
MADRID (CAPITAL)	SAT MADRID	91/323-18-83
MADRID	SUM. SANTAGATA, S.L.	91/616-24-58
MALAGA	ANTONIO BANDERAS	952/28-81-01
MELILLA	AQUA-PUR WAT.TREATMENT, S.L.	95/269-15-28
MENORCA	PISCI WORLD, S.L.	971/36-94-25
MURCIA	FERRETERIA INFANTE	868/91-47-57
MURCIA	MANUEL GUIRAO	968/88-66-81
NAVARRA SUR	JUGUETES EREGUI, S.L.	948/12-03-88
ORENSE	THERFRINORTE	988/21-28-84
PALENCIA	PISCINAS VALLADOLID, S.L.	983/38-08-19
PALMA MALLORCA	RIEGOS MANACOR, S.L.	971/84-57-14
PONTEVEDRA	INSTAL.TUDENSES, S.L.	986/60-23-90
PONTEVEDRA	ANGEL FERREÑO	986/85-07-56
SALAMANCA	PISCINAS AQUANUR	923/13-98-80
SEGOVIA	PISCINAS VALLADOLID, S.L.	983/38-08-19
SEVILLA	SABIN TECNISERVICIOS, S.L.	95/451-81-39
SORIA	INST.ELECTR.SOCIRE,S.L.	975/21-16-95
TARRAGONA	SAT LUIS,S.L.	902/18-10-88
TENERIFE	CARLOS STAEBE, S.L.	922/30-46-41
TOLEDO (TALAVERA DE LA REINA)	SINTAL	925/80-41-38
TOLEDO (CAPITAL)	BRICO-DECOR. GONZALEZ, S.L.	925/23-42-22
VALENCIA	SERVICIO TECNICO ESTEVAL, S.A.L.	96/164-00-19
VALLADOLID	PISCINAS VALLADOLID, S.L.	983/38-08-19
VIZCAYA	ACONAGUA 2000 S.L.	94/476-28-38
ZAMORA	PISCINAS AQUANUR	923/13-98-80
ZARAGOZA	M.A.RAFALES	976/63-66-09
ZARAGOZA	ZARVIGAS, S.L.	976/10-62-99

INSTRUCTIONS

1

Pag 1-5

GB SAFETY PRECAUTIONS
E CONSEJOS DE SEGURIDAD
F CONSEILS DE SECURITE
D SICHERHEITSHINWEIS
I CONSIGLI DI SICUREZZA
NL RAADGEVINGEN VOOR DE VEILIGHEID
P CONSELHOS DE SEGURANÇA

2

Pag 6-7

GB PREPARATION OF THE SITE
E PREPARACION DEL TERRENO
F PRÉPARATION DU TERRAIN
D VORBEREITUNG DES BODENS
I PREPARAZIONE DEL TERRENO
NL BEREIDING VAN HET TERREIN
P PREPARAÇÃO DO TERRENO

3

Pag 8-9

GB COMPONENTS
E COMPONENTES
F ELEMENTS
D BESTANDTEILE
I COMPONENTI
NL ONDERDELEN
P COMPONENTES

4

Pag 10-15

GB INSTALLATION
E INSTALACION
F INSTALLATION
D INSTALLATION
I INSTALLAZIONE
NL INSTALLATIE
P INSTALAÇÃO

5

Pag 16-23

GB MAINTENANCE AND USE/WINTERING
E MANTENIMIENTO Y USO/INVIERNO
F ENTRETIEN ET UTILISATION/HIVERNAGE
D WARTUNG UND GEBRAUCH/WINTER
I MANUTENZIONE E USO/INVERNO
NL ONDERHOUD EN GEBRUIK/WINTER
P MANUTENÇÃO E UTILIZAÇÃO/INVIERNO

6

Pag 24

GB ACCESSORIES
E ACCESORIOS
F ACCESSOIRES
D ZUBEHÖR
I ACCESSORI
NL ACCESSOIRES
P ACESSÓRIOS



INSTRUCTIONS

1

GB SAFETY PRECAUTIONS
E CONSEJOS DE SEGURIDAD
F CONSEILS DE SECURITE
D SICHERHEITSHINWEIS
I CONSIGLI DI SICUREZZA
NL RAADGEVINGEN VOOR DE VEILIGHEID
P CONSELHOS DE SEGURANÇA



GB



YOUR CHILDREN'S SAFETY DEPENDS ON YOU!

**THE RISK IS GREATEST FOR CHILDREN
UNDER THE AGE OF FIVE
ACCIDENTS DO NOT ONLY HAPPEN
TO OTHER PEOPLE!**

AVOID POTENTIAL ACCIDENTS

**CAUTION: "FAILURE TO COMPLY WITH THE
MAINTENANCE INSTRUCTIONS**

**MAY LEAD TO SERIOUS
HEALTH RISKS, ESPECIALLY FOR CHILDREN."**

SAFETY ADVICE

- **Before starting assembly, read the instructions below carefully.**
- For safety, do not install the pool on a balcony or terrace.
- **Important:** Place the pool where there is a drain nearby so that it will not produce flooding if the wall should rupture. Think of your pool as though it were a large dam. If the pool is not properly levelled, the pressure inside could tear the wall and all the water would pour out. Such a large volume of water could cause significant damage to the surroundings and even to individuals who are close by.
- This pool is designed for children.
- Never dive into the pool.
- Do not use the pool at night or in poor visibility.
- Do not use the pool when under the influence of alcohol, medicaments or drugs.
- Do not allow fights or rough games in the pool.
- Do not swim between the pool wall and the ladder (risk to be stuck).
- Do not allow a pet (dog, cat,) to have a swim in the swimming-pool.
- Do not touch the filter when your body or ground are wet (electrocution).
- Don't sit, lie or walk on the superior edge of the pool.

SAFETY REGULATIONS

Watch and act:

- Watch children closely at all times. Put someone in charge of safety and be even more watchful when the swimming-pool is full of bathers.
- Provide floating-aids for non-swimmers.
- Teach your children to swim as young as possible.
- Wet the back of your neck, your arms and your legs before entering the water.

- Learn first aid to be able to treat children in an emergency.
 - Forbid jumping and diving in the presence of children, as well as running and violent games around the swimming-pool.
 - Do not let children near the swimming-pool if they cannot swim and are not wearing water-wings or armbands and are not accompanied in the water by an adult.
 - Do not leave toys in or around an unguarded swimming-pool.
 - Keep the water permanently clean and treated.
 - Keep water treatment products out of the reach of children
- Provide:**

- Certain equipment can help to provide a safe environment but it can never replace the watchful eye of an adult.
- A protective fence or wall with a gate that can be locked.
- A manual or automatic protective cover which is correctly fixed and installed.
- An electronic device that detects someone falling into the swimming-pool (alarm).
- Access to a telephone near the swimming-pool (cordless or otherwise).
- A life-belt and a pole beside the pool.

In case of accident:

- Remove the child from the water as quickly as possible.
- Find help immediately and follow the instructions you are given.
- Replace wet clothes with dry ones (cover the victim with a blanket).
- Memorise and post a sign near the swimming-pool with emergency telephone numbers: Fire-brigade, Red Cross, Doctor, Emergency Services, etc.

WARNING: Every filter systems are up to the installation standard NF C15-100, which stipulate that every electrical appliance located less than 3,50 m from the pool and easily accessible, have to be fed with very low voltage 12V.



Every electrical appliance fed in 220 V, has to be located at least at 3,50 m from the edge of the pool.

Ask the manufacturer advice for any modification of one or several elements of the filter system.

Use a supply which fit out with a differential circuit breaker of 30 mA.

Keep this instructions for future reference

IF YOU HAVE ANY PROBLEM, ...CONTACT US!

TELEFONO CONTACT:

Great Britain: Tel. Green number: 0800 91 76 778

Tel.: 00 (33) 4 92 28 32 78 Fax.: 00 (33) 4 92 28 03 33

e-mail: pfrancoi@gre.es web: www.gre.es



¡LA SEGURIDAD DE SUS NIÑOS DEPENDE DE UDI!
EL RIESGO ES MAXIMO CUANDO
SON MENORES DE 5 AÑOS.

¡UN ACCIDENTE NO SOLO OCURRE A
LOS DEMAS !.

¡PREVENGA POSIBLES ACCIDENTES !

ATENCION: "EL HECHO DE NO RESPETAR LAS
CONSIGNAS DE MANTENIMIENTO PUEDE

OCASIONAR RIESGOS GRAVES PARA LA SALUD,
ESPECIALMENTE PARA LOS NIÑOS."

CONSEJOS PRACTICOS DE SEGURIDAD

• Antes de proceder al montaje, lea detenidamente las siguientes instrucciones.

• Por seguridad, no instale la piscina en balcones o terrazas.

• **Importante:** Coloque la piscina en un lugar cercano a un punto de desagüe para evitar inundaciones en caso de rotura .Un volumen de agua tan grande, puede causar daños en el terreno e incluso a las personas que se encuentren cerca de la piscina.

• Esta piscina está diseñada para niños.

• No se lance nunca de cabeza a la piscina.

• No utilizar la piscina de noche o con falta de visibilidad.

• No utilice la piscina bajo los efectos de bebidas alcohólicas, medicamentos o drogas.

• Nunca nadar entre la pared de la piscina y la escalera (riesgo de quedar atrapado).

• Nunca permitir a un animal (perro,gato,etc) bañarse en la piscina.

• Nunca manipule la depuradora cuando su cuerpo o el suelo estan mojados (electrocución).

• No sentarse, no tirarse ni andar sobre el borde de la piscina.

CONSEJOS DE SEGURIDAD (NORMATIVA)

Vigilar y actuar:

- Vigile los niños de cerca y constantemente.

- Escoja a un responsable para la seguridad y aumente la vigilancia cuando son muchos bañistas en la piscina.

- Disponga de un equipo de flotación para los que no saben nadar.

- Enseñe a sus niños a nadar lo antes posible.

- Mójese la nuca, brazos y piernas antes de entrar al agua.

- Aprenda primeros auxilios para atender urgentemente a los niños.

- Prohíba la zambullida y saltos en presencia de niños, así como las carreras y juegos bruscos alrededor de la piscina.

- No autorice el acceso a la piscina sin chaleco o brazaletes a los niños que no saben nadar y que no están acompañados por un adulto en el agua.

- No deje juguetes alrededor y dentro de la piscina si no está vigilada.

- Mantener permanentemente el agua limpia y desinfectada.

- Guarde los productos de tratamiento del agua fuera del alcance de los niños.

Preveer:

- Algunos equipos pueden contribuir a la seguridad, no sustituyendo, en ningún caso, a la vigilancia de un adulto.

- Cerco o valla de protección cuyo acceso se pueda mantener cerrado.

- Cubierta de protección manual o automática correctamente colocada y fijada.

- Detector electrónico de caída a la piscina (alarma).

- Teléfono accesible cerca de la piscina (portátil o no).

- Boya y pértiga cerca de la piscina

En caso de accidente:

- Sacar al niño del agua lo más rápido posible.

- Pedir socorro inmediatamente y seguir los consejos que les comuniquen.

- Sustituir las ropas mojadas por secas.(cubrir al accidentado con una manta).

- Memorizar y fijar un cartel cerca de la piscina con los teléfonos de primeros auxilios: Bomberos, Cruz Roja, Urgencias, Médico, etc.



ATENCION: Todas las filtraciones siguen la norma de instalación NF C15-100, el cual estipula que todo aparato eléctrico, situado a menos de 3,50 m de la piscina en sí, y libremente accesible, debe ser alimentado en muy baja tensión: 12 voltios.

Todo aparato alimentado en 220 V, debe situarse por lo menos a 3,50 m del borde de la piscina.

Utilizar un enchufe equipado con un disyuntor diferencial de 30 mA.

Guarde estas instrucciones para futuras consultas

SI TIENE ALGUN PROBLEMA, ¡¡CONSULTENOS!

TELEFONO CONSULTAS: Tel.: (34) 946 741 844

Fax: (34) 946 741 708 **e-mail:** gre@gre.es **web:** www.gre.es



LA SÉCURITÉ DE VOS ENFANTS NE DÉPEND
QUE DE VOUS !

LE RISQUE EST MAXIMUM LORSQUE
LES ENFANTS ONT MOINS DE 5 ANS.

L'ACCIDENT N'ARRIVE PAS QU'AUX AUTRES !
SOYEZ PRÊT À Y FAIRE FACE !

ATTENTION: "NE PAS RESPECTER LES CONSIGNES
D'INSTALLATION ET D'UTILISATION PEUT ENTRAÎNER
DES RISQUES GRAVES POUR LA SANTE,
EN PARTICULIER POUR LES ENFANTS"

L'UTILISATION D'UNE PISCINE IMPLIQUE LE RESPECT DES
CONSIGNES DE SÉCURITÉ DÉCRITES DANS LE GUIDE
D'ÉTRETIEN ET D'UTILISATION.

CONSEILS PRATIQUES DE SÉCURITÉ

• **Avant de procéder au montage de la piscine, lire attentivement les instructions suivantes..**

• Par sécurité, ne pas installer la piscine sur un balcon ou une terrasse.

• **Important:** Installer la piscine près d'un lieu d'écoulement afin d'éviter les inondations en cas de débordement. La piscine est un peu comme un barrage. Si elle n'est pas de niveau, la pression peut entraîner la rupture de la paroi, et par conséquent, l'écoulement de l'eau. Ce grand volume d'eau peut provoquer des dommages importants sur le terrain et blesser les enfants ou les personnes se trouvant à proximité.

• Ne pas plonger.

• Eviter d'utiliser la piscine de nuit ou par manque d'éclairage.

• Ne pas se baigner sous l'emprise de boissons alcoolisées, de médicaments ou d'une quelconque autre drogue.

• Eviter toutes disputes ou jeux brusques dans la piscine.

• Placer l'autocollant de prévention contenu dans ce manuel, sur la piscine, près de l'échelle.

• Il est obligatoire d'utiliser l'échelle pour entrer et sortir de la piscine.

• Ne pas se jeter, ni sauter de l'échelle.

• Ne jamais nager entre la paroi de la piscine et l'échelle (risque de rester coincé).

• Ne jamais permettre à un animal (chien, chat, etc) de se baigner dans la piscine.

• Ne manipulez jamais l'épurateur quand votre corps ou le sol sont mouillés (électrocution).

• Ne pas marcher sur la margelle.

CONSEILS DE SÉCURITÉ

Surveillez et agissez:

- La surveillance des enfants doit être rapprochée et constante;

- Désignez un seul responsable de la sécurité;

- Renforcez la surveillance lorsqu'il y a plusieurs utilisateurs dans la piscine;

- Imposez un équipement personnel de flottaison (personne ne sachant pas nager);

- Apprenez à nager à vos enfants dès que possible;

- Mouillez nuque, bras et jambes avant d'entrer dans l'eau;

- Apprenez les gestes qui sauvent et surtout ceux spécifiques aux enfants;

- Interdisez le plongeon ou les sauts en présence de jeunes enfants;

- Interdisez la course et les jeux vifs aux abords de la piscine;

- N'autorisez pas l'accès à la piscine sans gilet ou brassière pour un enfant ne sachant pas bien nager et non accompagné dans l'eau;

- Ne laissez pas de jouets à proximité et dans le bassin qui n'est pas surveillé;

- Maintenez en permanence une eau limpide et saine;

- Stockez les produits de traitement d'eau hors de la portée des enfant;

Prévoyez:
- Téléphone accessible près du bassin pour ne pas laisser vos enfants sans surveillance quand vous téléphonez;

- Bouée et perche à proximité du bassin;
Par ailleurs, certains équipements peuvent contribuer à la sécurité:

- Barrière de protection dont le portail sera constamment maintenu fermé (par exemple une haie ne peut être considérée comme une barrière);

- Couverture de protection manuelle ou automatique correctement mise en place et fixée;

- Détecteur électronique de passage ou de chute, en service et opérationnel;

- Mais ils ne remplacent en aucun cas une surveillance rapprochée;

En cas d'accident:
- Sortez l'enfant de l'eau le plus rapidement possible;

- Appelez immédiatement du secours et suivez les conseils qui vous seront donnés;

- Remplacez les habits mouillés par des couvertures chaudes; Mémoriser et afficher près de la piscine les numéros de premiers secours: Pompiers : (18 pour la France), SAMU : (15 pour la France), Centre antipoison.



ATTENTION: Toutes les filtrations suivent la norme d'installation NF C15-100, stipulant que tout appareil électrique situé à moins de 3,50 m du bassin et librement accessible, doit être alimenté en très basse tension 12V.

Tout appareil électrique alimenté en 220 V doit être situé au moins à 3,50 m du bord du bassin.

Demander l'avis du fabricant pour toute modification d'un ou plusieurs élément du système de filtration.

Utiliser une prise équipée d'un disjoncteur différentiel de 30 mA.

Conservser ces instructions pour de futures consultations.

EN CAS DE PROBLEME,... NOUS CONSULTER!

SERVICE APRES VENTE:

France: Tel.: (33) 0892 707 720 (0,34€/min)

Belg: (33) 4 92 28 03 33

Belgique: Tel.: 0800 10 211

Suisse, numéro vert: 0 800/563 820

e-mail: pfrancoi@gre.es **web:** www.gre.es



**BESONDERS FÜR KINDER UNTER 5 JAHREN.
UNFÄLLE PASSIEREN NICHT IMMER NUR DEN
ANDEREN!**

**BEUGEN SIE POTENTIELLEN UNFÄLLEN VOR!
"DIE NICHTBEACHTUNG DER EMPFOHLENE
WARTUNGSRBEITEN KANN ZU SCHWEREN
GESUNDHEITSSCHÄDEN, BESONDERS FÜR KINDER,
FÜHREN."**

SICHERHEITSHINWEIS

- Vor der Montage bitte die Sicherheitshinweise beachten.
- Aus Sicherheitsgründen dürfen Schwimmbecken nicht auf Terrassen und Balkone aufgestellt werden.
- Wichtig: Wählen Sie bitte deshalb den Standort für Ihr Schwimmbecken derart aus, daß das bei einem Unfall oder Beckenbruch auslaufende Wasser ungehindert abfließen kann, um Schäden für Menschen, Tiere, Gebäude oder Grundstücke zu vermeiden.
- Hinweis: Dieses Becken wurde für Kinder konzipiert. Um Schäden an Personen und an dem Becken zu verhindern, sollte man sich nicht auf dem Beckenrand stellen.
- Das Becken muß auf einer ebenen Fläche aufgestellt werden, da sonst die Folie unter zu großem Druck steht und dadurch brechen könnte.
- Kopfsprünge in das Becken und Springen vom Beckenrand sind untersagt.
- Nachts oder bei unzureichender Beleuchtung darf nicht gebadet werden.
- Unter Einfluß von alkoholischen Getränken, Arzneimitteln, Drogen und Ähnliches darf nicht gebadet werden.
- Kämpfe und gewalttätige Spiele sind im Becken untersagt.
- Niemals zwischen der Poolwand und der Leiter schwimmen (es besteht die Gefahr, eingeklemmt zu werden).
- Tiere (Hund, Katze usw.) dürfen nicht im Pool baden.
- Manipulieren Sie die Reinigungsanlage niemals, wenn Sie am Körper oder der Boden feucht sind (tödlicher elektrischer Schlag).
- Nicht ins Pool springen oder den oberen Rand begehen.

WICHTIGER HINWEIS

Überwachen und bei Bedarf handeln:

- Beaufsichtigen Sie Kinder aus nächster Nähe und halten Sie sie jederzeit im Auge. Wählen Sie einen Verantwortlichen für die Sicherheit und haben Sie besonders Acht, wenn viele Badegäste im Pool sind.
- Halten Sie für Nichtschwimmer Schwimmringe bereit.
- Sorgen Sie dafür, dass Ihre Kinder so früh wie möglich schwimmen lernen.
- Vor dem Eintauchen ins Wasser Nacken, Arme und Beine nass machen.
- Lassen Sie sich in Erster Hilfe unterweisen, um Kinder sofort versorgen zu können.
- Verboten Sie Spritzen und Springen im Gegenwart von Kindern sowie Laufen und ungebärdiges Spielen um den Pool herum.

- Lassen Sie keine Kinder ohne Schwimmweste oder Armbinden ins Pool, die Nichtschwimmer oder nicht in Begleitung eines Erwachsenen sind.

- Lassen Sie keine Kinder ohne Schwimmweste oder Armbinden ins Pool, die Nichtschwimmer oder nicht in Begleitung eines Erwachsenen sind.

- Hinterlassen Sie kein Spielzeug im oder am unbewachten Pool.

- Halten Sie das Wasser immer peinlich sauber und desinfiziert.

- Produkte zur Wasserbehandlung sind außer Reichweite von Kindern aufzubewahren.

Vorbeugen:

- Einige Vorrichtungen können zur Sicherheit beitragen, ersetzen aber keinesfalls die Aufsicht eines Erwachsenen.

- Umzäunung oder Umfassung, die geschlossen gehalten werden kann.

- Korrekt angebrachte hand- oder automatisch betätigte Schutzabdeckung.

- Elektronische Kennung (Alarm), wenn etwas oder jemand in den Pool fällt.

- Griffbereites Telefon in der Nähe des Pools (Handy oder normales Telefon).

- Griffbereiter Rettungsring oder Stange in der Nähe des Pools.

Bei Unfällen:

- Holen Sie das Kind auf dem schnellsten Weg aus dem Wasser.

- Bemühen Sie sich sofort um Hilfe und folgen Sie den Anweisungen, die Sie erhalten.

- Ersetzen Sie nasse Kleidung durch trockene. (Bedecken Sie den Verunglückten mit einer Decke).

- Bringen Sie in unmittelbarer Nähe des Pools eine Tafel mit allen Notrufnummern an: Feuerwehr, Rotes Kreuz, Arzt, Notarzt usw.) und lernen Sie diese Nummern auswendig.



WICHTIGER HINWEIS: Für alle Filtrierungen gilt die Installationsnorm NF C15-100. Danach dürfen frei zugängliche elektrische Geräte, die in einer Entfernung von weniger als 3,50 m vom Pool liegen, nur mit sehr niedriger Spannung 12 V eingespeist werden.

220 V-Geräte müssen mindestens 3,50 m von Schwimmbadrand entfernt liegen.

Verwenden Sie Stecker mit 30 mA-Differentialunterbrecher.

Bewahren Sie bitte diese wichtigen Hinweise zur späteren Einsichtsnahme auf.

BEI PROBLEMEN KÖNNEN SIE SICH MIT
UNS UNTER DER FOLGENDEN DEUTSCHEN
TELEFONNUMMER IN VERBINDUNG SETZEN:

Deutschland: Tel.: 0180 333 0123

Fax: 0180 333 0200

Österreich: Tel.: 0049 180 333 0123

Fax: 0049 180 333 0200

Schweiz, freie nummer: 0 800/563 820

e-mail: pool@neogard.ch

e-mail: info@waterman-pool.com **web:** www.gre.es



**LA SICUREZZA DEI BAMBINI DIPENDE DA VOI.
IL RISCHIO È MASSIMO QUANDO
SONO MINORI DI 5 ANNI.**

**UN INCIDENTE NON CAPITA SOLO AGLI ALTRI!
PREVENITE I POSSIBILI INCIDENTI!
ATTENZIONE: "LA NON OSSERVANZA
DELLE ISTRUZIONI DI MANUTENZIONE
PUÒ PROVOCARE GRAVI RISCHI
PER LA SALUTE, IN PARTICOLARE PER I BAMBINI."**

PRECRIZIONI DI SICUREZZA

• **Prima di procedere al montaggio leggere attentamente le seguenti istruzioni.**

• Per sicurezza, non installare mai la piscina su balconi né terrazze.

• **Importante:** Collocare la piscina nelle vicinanze di un punto di scarico, onde evitare eventuali allagamenti in caso di rottura. Pensate alla vostra piscina come ad una grossa diga. Se la piscina non è ben livellata, la pressione potrebbe provocare la rottura della parete con fuoriuscita di tutta l'acqua in essa contenuta. Tale volume d'acqua potrebbe causare gravi danni al suolo e pure alle persone che si trovano nei pressi della piscina.

• Questa piscina è stata progettata per i bambini.

• Non tuffarsi mai a capofitto nella piscina.

• Non utilizzare la piscina di notte oppure in mancanza di visibilità.

• Non utilizzare mai la piscina sotto gli effetti di bevande alcoliche, medicinali, oppure droghe.

• Non permettere eventuali liti né la pratica di giochi bruschi in piscina.

• Non nuotare mai fra la parete della piscina e la scaletta (rischio di restare intrappolati).

• Non fare mai entrare un animale (cane, gatto, ecc...) nella piscina.

• Non manipolare mai il depuratore con il corpo bagnato o su un pavimento umido (pericolo di elettrocuzione).

• Non sedersi, non stendersi né camminare lungo il bordo della piscina.

NORMATIVA DI SICUREZZA

Vigilare ed agire:

- Vigilare i bambini da vicino e costantemente. Scegliere un responsabile per la sicurezza ed aumentare la vigilanza quando vi sono molti bagnanti in piscina.

- Prevedere un attrezzatura salvagente per coloro che non sanno nuotare.

- Insegnare ai propri bimbi a nuotare prima possibile.

- Bagnarsi la nuca, le braccia e le gambe prima di tuffarsi in acqua.

- Imparare le nozioni di pronto soccorso per aiutare urgentemente i bambini.

- Vietare i tuffi e i salti in presenza dei bambini, così come le corse e i giochi bruschi intorno alla piscina.

- Non permettere l'accesso in piscina senza salvagente o bracciali ai bambini che non sanno nuotare e che non sono accompagnati da un adulto in acqua.

- Non lasciare giocattoli intorno o dentro la piscina se essa non è vigilata.

- Tenere sempre l'acqua pulita e disinfettata.

- Conservare i prodotti di trattamento dell'acqua fuori dalla portata dei bambini.

Prevedere:

- Alcune attrezzature che possono contribuire alla sicurezza, ma senza sostituirle in nessun caso alla vigilanza di un adulto.

- Recinto o recinzione di protezione il cui accesso si possa tenere chiuso.

- Copertura di protezione manuale o automatica correttamente montata e fissata.

- Rilevatore elettronico di caduta in piscina (allarme).

- Telefono accessibile nelle vicinanze della piscina (portatile o no).

- Galleggiante e pertica nelle vicinanze della piscina.

In caso di incidente:

- Togliere il bambino dall'acqua il più presto possibile.

- Chiedere aiuto tempestivamente e seguire i consigli eventualmente comunicati.

- Cambiare i vestiti bagnati con dei vestiti asciutti (coprire l'infortunato con una coperta).

- Memorizzare ed appendere un cartello nelle vicinanze della piscina con i telefoni del Pronto Soccorso, Pompieri, Croce Rossa, Emergenza, ecc.



ATTENZIONE: Tutti i filtri seguono la norma di installazione NF C15-100, in base a la quale ogni apparecchio elettrico, situato a meno di 3,50 m dalla piscina vera e propria, e con libero accesso, deve essere alimentato a tensione molto bassa: 12 V.

Ogni apparecchio alimentato a 220 V, deve essere situato ad almeno 3,50 m dal bordo della piscina.

Utilizzare una presa dotata di disgiuntore differenziale da 30 mA.

Conservare queste istruzioni per future consultazioni

PER OGNI VOSTRA EVENTUALE OCCORRENZA,...
INTERPELLA-TECI!

PER INFORMAZIONI TELEFONO:

Italia: Tel.: 800 781 592 **Fax.:** (33) 4 92 28 03 33

Svizzera, numero verde: 0 800/563 820

e-mail: gre@gre.es **web:** www.gre.es



**DE VEILIGHEID VOOR UW KINDEREN
HANGT VAN UZELF AF!
HET HOOGSTE RISICO LOPEN DE KINDEREN VAN
BENEDEN DE 5 JAAR.
EEN ONGELUK KAN NIET ALLEEN ANDEREN
OVERKOMEN!
VOORKOM MOGELIJKE ONGELUKKEN!
OPGELET: "HET FEIT NIET DE
ONDERHOUDSP LICHTEN TE
RESPECTEREN KAN ERNSTIGE RISICO'S
VOOR DE GEZONDHEID OPLEVEREN, IN HET BIJZONDER
VOOR KINDEREN."**

PRAKTISCHE WENKEN VOOR DE VEILIGHEID

- **Lees eerst aandachtig de volgende instructies door, voordat U met de montage begint.**
- Installeer het zwembad voor de veiligheid niet op balkons of terrassen.
- **Belangrijk:** Plaats het zwembad op een plek dichtbij een afwateringspunt, zodat er zich bij geval van breuk geen overstromingen kunnen voordoen. Denk aan Uw zwembad alsof het een grote vijver is. Als het zwembad gedenevelleerd ligt, kan de druk een breuk in de wand veroorzaken, zodat al het water weg zal lopen. Deze enorme hoeveelheid aan water kan belangrijke schade teweegbrengen aan het terrein en zelfs letsel aan de personen, die zich in de omgeving van het zwembad bevinden.
- Dit zwembad is ontworpen voor kinderen.
- Nooit in het zwembad duiken.
- Geen gebruik maken van het zwembad bij nacht of bij gebrek aan zicht.
- Geen gebruik maken van het zwembad als men onder invloed is van alcoholische dranken, medicijnen of drugs.
- Geen ruzies of bruiske spellletjes veroorloven in het zwembad.
- Nooit zwemmen tussen de wand van het zwembad en de trap. (Risico in de knel te komen).
- Nooit een dier (hond, kat, enz.) in het zwembad laten zwemmen.
- Nooit aan de zuiveringsinstallatie werken als uw lichaam of de grond nat is (elektrocutie).
- Niet gaan zitten, niet duiken ranaf de bovenrand van het zwembad en daar tevens niet overheen lopen.

NORMATIEF VOOR DE VEILIGHEID

Oplossen en handelen:

- Houd de kinderen van dichtbij en constant in de gaten. Zoek een verantwoordelijk persoon voor de veiligheid en verscherp het toezicht wanneer er zich vele baders in het zwembad bevinden.
- Beschik over een uitrusting van zwembanden en zwemvesten voor hen die niet kunnen zwemmen.

- Leer uw kinderen zo spoedig mogelijk zwemmen.
- Maak nek, armen en benen nat voor het water in te gaan.
- Wees op de hoogte van EHBO om urgent kinderen bij te staan.
- Verbied duiken en springen in de aanwezigheid van kinderen, evenals rennen en wilde spelletjes rondom het zwembad.
- Sta - zonder zwemvest of armbandjes - de toegang tot het zwembad niet toe aan kinderen die niet kunnen zwemmen en die in het water niet vergezeld zijn door een volwassene.
- Laat geen speelgoed achter rondom en binnenin het zwembad zonder dat daarop gelet wordt.
- Houd het water voortdurend schoon en gedesinfecteerd.
- Bewaar de producten voor de behandeling van het water buiten het bereik van de kinderen.

Preventie:

- Sommige uitrustingen kunnen aan de veiligheid bijdragen, alhoewel zij in geen enkel geval de waakzaamheid van een volwassene kunnen vervangen.
 - Een omheining of een beveiligingsafsluiting waarvan de toegang gesloten kan blijven.
 - Protectiedek met automatische of handbediening, op de juiste manier geïnstalleerd en vastgezet.
 - Een elektronische detector voor een val in het zwembad (alarm).
 - Een toegankelijke telefoon dichtbij het zwembad (draagbaar of niet).
 - Vlotter en polstok dichtbij het zwembad.
- In geval van ongeluk:**
- Het kind zo snel mogelijk uit het water halen.
 - Onmiddellijk hulp inroepen en de raadgevingen van de informatie opvolgen.
 - De natte kleding verwisselen voor droge kleren (de verongelukte met een deken bedekken).
 - De telefoonnummers memoriseren en een bord dichtbij het zwembad plaatsen met de nummers van EHBO, Rode Kruis, Arts, Urgente Dienst, enz.



BELANGRIJK: Alle filtraties volgen de installatienorm NF C15-100, waardoor wordt bepaald dat ieder elektrisch apparaat, dat op z'n minst op een afstand van 3,50 meter van het zwembad verwijderd en gemakkelijk moet zijn, met een zeer lage spanning gevoed moet worden: 12 V.

Alle apparaten die gevoed worden met 220 V, dienen zich op z'n minst op een afstand van 3,50 meter van de rand het zwembad te bevinden.

Een stopcontact gebruiken met een differentiële stroomonderbreker van 30 mA.

Bewaar deze instructies voor toekomstige raadplegingen.

**MOCHT U EEN PROBLEEM HEBBEN, ...; RAADPLEEG ONS!
TELEFOONNUMMER VOOR ADVIES:**

Nederlands: Tel.: 0800 022 33 04 Fax.: (33) 4 92 28 03 33

Belgie: Tel.: 0800 10 211

e-mail: pfrancoi@gre.es web: www.gre.es



**!A SEGURANÇA DOS SEUS FILHOS DEPENDE DE SI!
O RISCO É MÁXIMO QUANDO
SÃO MENORES DE 5 ANOS.
!OS ACIDENTES NÃO PASSAM SÓ AOS OUTROS!
!EVITE OS POSSÍVEIS ACIDENTES!
ATENÇÃO: "NÃO RESPEITAR AS INSTRUÇÕES DE
MANUTENÇÃO PODE POR GRAVE
EM PERIGO A SAÚDE,
ESPECIALMENTE A DAS CRIANÇAS:"**

CONSELHOS DE SEGURANÇA

• Antes da montagem, ler com atenção as instruções dadas a seguir.

• Por razões de segurança, nunca instalar a piscina numa varanda ou num terraço.

• **Importante:** Colocar a piscina num lugar próximo a um desaguadoiro, para evitar inundações se a piscina se partir. A piscina é como uma pequena barragem; se estiver desnevelada, a pressão pode partir a parede e nesse caso toda a água poderia sair. Um volume de água tão importante pode provocar danos importantes no terreno e também às pessoas que se encontrarem ao pé da piscina.

• Esta piscina foi concebida para as crianças.

• Nunca tirar-se de cabeça para a piscina.

• Não utilizar a piscina de noite ou quando houver pouca visibilidade.

• Não utilizar a piscina debaixo do efeito de bebidas alcoólicas, medicamentos ou drogas.

• Não permitir brigas ou jogos violentos na piscina.

• Não nadar nunca entre a parede da piscina e a escada (risco de ficar entalado).

• Não deixar nunca um animal (cão, gato, ou outro) tomar banho na piscina.

• Nunca manipule o depurador se estiver com o corpo molhado ou se ou chão estiver molhado (risco de electrocussão).

• Não sentar-se, não deve atirar-se nem andar na borda superior da piscina.

NORMATIVA DE SEGURANÇA

Vigiar e actuar:

- Vigie as crianças de perto e constantemente. Ponha uma pessoa responsável da segurança e aumente a vigilância quando há muitas pessoas na piscina.

- Ponha um equipamento de flutuação para os que não sabem nadar.

- Ensine a nadar aos pequenos o mais cedo possível.
- Molhe a nuca, os braços e as pernas antes de entrar na água.
- Aprenda primeiros auxílios para atender urgentemente as crianças.
- Proíba o mergulho e os saltos em presença das crianças, assim como correr e os jogos bruscos ao pé da piscina.
- Proíba o acesso à piscina sem colete ou braceletes às crianças que não sabem nadar e que não estão acompanhadas por um adulto na água.
- Não deixe brinquedos à volta nem dentro da piscina se estiver sem vigilância.
- Mantenha permanentemente a água limpa e desinfectada.
- Guarde os produtos de tratamento da água fora do alcance das crianças.

Prever:

- Equipamentos que possam contribuir à segurança, sem os substituir nunca pela vigilância de um adulto.
- Uma vala de protecção cujo acesso possa estar fechado.
- Coberta de protecção manual ou automática correctamente colocada e fixada.
- Detector electrónico de queda na piscina (alarme).
- Telefone acessível ao pé da piscina (portátil ou fixo).
- Bóia e vara ao pé da piscina.

Em caso de acidente:

- Tirar a criança da água o mais rapidamente possível.
- Pedir imediatamente socorro e seguir os conselhos que lhe forem comunicados.
- Tirar a roupa molhada e vestir roupa seca (cobrir o acidentado com uma manta).
- Memorizar e afixar um cartaz ao pé da piscina com os telefones de primeiros auxílios: Bombeiros, Cruz Vermelha, Médicos, Urgências, etc.



ATENÇÃO: Todas as filtrações seguem a norma de instalação NF C15-100, que estipula que qualquer aparelho eléctrico, situado a menos de 3,50 m da piscina, e livremente acessível, deverá ser alimentado a uma tensão muito baixa: 12 V.

Qualquer aparelho eléctrico alimentado com 220 V, deve estar situado pelo menos a 3,50 m do borde da piscina.

Utilizar uma tomada equipado com um disjuntor diferencial de 30 mA.

Guardar estas instruções para futuras consultas

EM CASO DE PROBLEMA, ...;CONSULTAR-NOS!

TELEFONO CONSULTA:

Tel.: (34) 946 741 844

Fax: (34) 946 741 708 e-mail: gre@gre.es web: www.gre.es

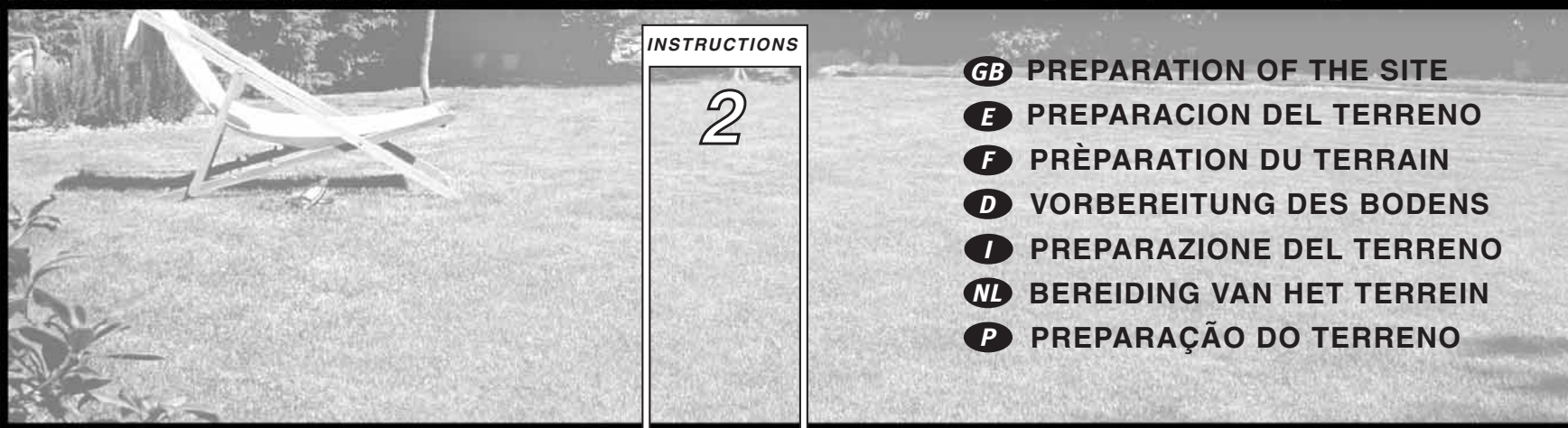
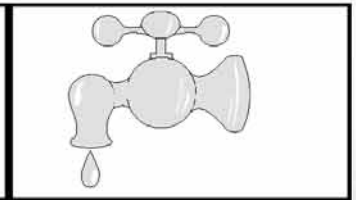
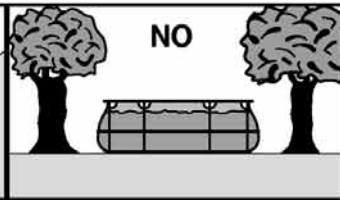
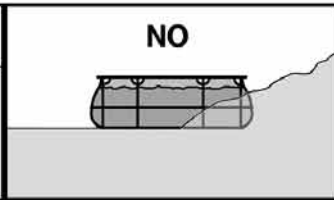
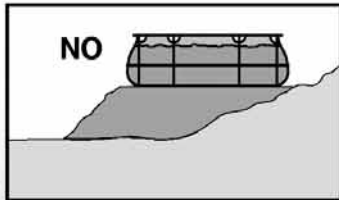

INSTRUCTIONS

2

- GB** PREPARATION OF THE SITE
- E** PREPARACION DEL TERRENO
- F** PRÉPARATION DU TERRAIN
- D** VORBEREITUNG DES BODENS
- I** PREPARAZIONE DEL TERRENO
- NL** BEREIDING VAN HET TERREIN
- P** PREPARAÇÃO DO TERRENO



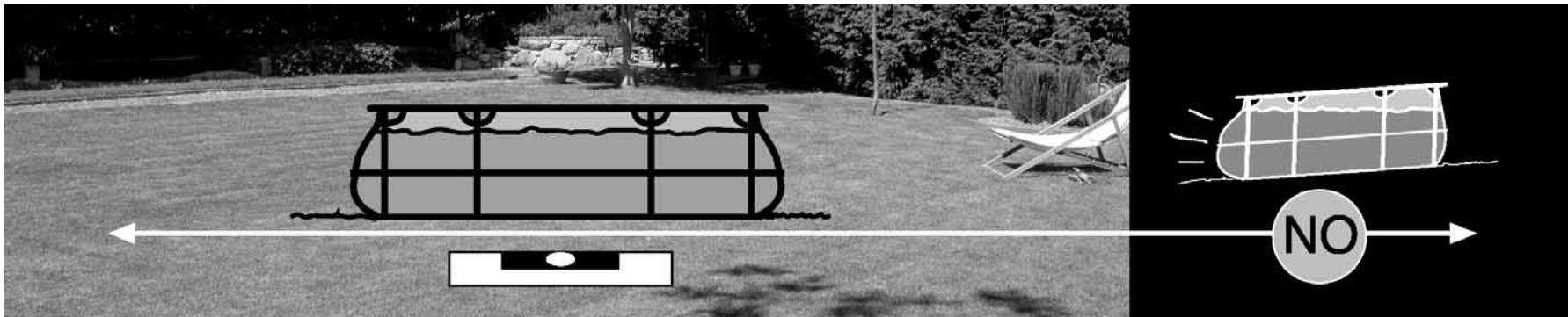

GB

Our swimming pools are made to be fit out on the floor. They are for an outdoor children and family use. The place selected has to be located next to a water intake and drainage. If the pool is not properly levelled, the pressure inside could tear the wall and all the water would pour out (inundation). The ground should be flat without holes or sharp objects. It should be a sunny area without trees, which could shed their leaves into the pool. Remove grass and roots which when growing could damage the liner.

E

Nuestras piscinas están diseñadas para ser instaladas sobre la superficie del suelo. Son para niños y su uso familiar al aire libre. El lugar escogido debe estar cerca de una toma para el agua y de un desagüe. Si la piscina está desnivelada, la presión puede hacer que la pared se rompa y que salga todo el agua (inundación). El suelo debe ser llano, sin agujeros ni objetos punzantes. Que sea una zona soleada y sin árboles que ensucien con sus hojas la piscina. Eliminar hierbas y raíces que al crecer perforarán la bolsa (LINER).

F

Nos piscines sont conçues pour être installées sur le sol. Elles sont destinées aux enfants et à un usage familial en plein air. L'emplacement choisi doit se situer près d'une arrivée et d'une évacuation d'eau. Si la piscine n'est pas de niveau, la pression peut entraîner la rupture de la paroi et par voie de conséquence l'écoulement de l'eau (inondation). Le terrain doit être plat, sans trous ni bosses, ensoleillé sans arbres, pour éviter de remplir de feuilles la piscine. Retirer la végétation (herbes, racines) qui en poussant pourrait percer la gaine (LINER).

D

Unsere Schwimmbäder sind zur Aufstellung auf der Bodenfläche ausgelegt. Sie sind für Kinder und Familien im Freivorgesehen. Der gewählte Aufstellort muss sich in unmittelbarer Nähe eines Wasseranschlusses oder eines Wasserabflusses befinden. Der Boden muß eben, ohne Löcher oder spitzen Gegenständen sein. Stellen Sie sicher daß er eine ausreichende Festigkeit aufweist. Es sollte eine sonnige Zone sein, ohne Bäume, die mit Ihren Blättern das Schwimmbecken verschmutzen könnten. Gras und Wurzeln, die die Folie (LINER) beschädigen können, beseitigen. Wählen Sie bitte deshalb den Standort für Ihr Schwimmbecken derart aus, daß das bei einem Unfall oder Beckenbruch auslaufende Wasser ungehindert abfließen kann, um Schäden für Menschen, Tiere, Gebäude oder Grundstücke zu vermeiden.

I

Le nostre piscine sono progettate per essere installate sul piano di calpestio. Sono per bambini e per l'uso familiare all'aria aperta. Il luogo prescelto deve essere nelle vicinanze di una presa per l'acqua e di uno scolo. Il suolo deve essere spianato, senza buchi nè oggetti pungenti. L'installazione verrà fatta in una zona soleggiata, priva di alberi che potrebbero sporcare la piscina con le loro foglie. Eliminare erbe e radici che con la loro crescita potrebbero forare il LINER. Se la piscina non è ben livellata, la pressione potrebbe provocare la rottura della parete con fuoriuscita di tutta l'acqua in essa contenuta.

NL

Onze zwembaden zijn ontworpen voor hun installatie op het grondoppervlak. Zij zijn bestemd voor het gebruik in de open lucht voor kinderen en het hele gezin. De uitgekozen plaats dient zich in de nabijheid van een wateraansluiting en een waterafvoer te bevinden. De grond moet vlak zijn, zonder gaten of scherp uitstekende voorwerpen. Bij voorkeur een zonnige plek, liefst zonder bomen, waarvan de bladeren het zwembad kunnen vervuilen. Verwijder groeiend onkruid wortels, waardoor gaten in het dek (LINER) kunnen worden aangebracht. Als het zwembad gedennivelleerd ligt, kan de druk een breuk in de wand veroorzaken, zodat al het water weg zal lopen.

P

As nossas piscinas estão concebidas para serem instaladas sobre o solo. São específicas para crianças, para serem utilizadas no exterior. O lugar escolhido deve de estar próximo de uma tomada de água e de um despejo. O chão tem que ser plano, sem buracos nem objectos pontiagudos. O lugar deve de ser soalhado e sem árvores para evitar a caída de folhas na piscina. Eliminar as ervas e as raízes que podem perfurar a bolsa (LINER) quando crescerem. Se estiver desnivelada, a pressão pode partir a parede e nesse caso toda a água poderia sair.



We reserve to change all of part of the articles or contents of this document, without prior notice. Kits with missing parts will be covered by the warranty only if reported to the after-sales service within 15 days as from the date of purchase of the swimming pool.

Nos reservamos el derecho de cambiar total o parcialmente las características de nuestros artículos o contenido de este documento sin previo aviso. La falta de piezas en el kit debe de ser informada al servicio postventa en un plazo máximo de 15 días desde la fecha de compra de la piscina, en caso contrario no estará cubierto por la garantía.

Nous nous réservons le droit de modifier totalement ou en partie les caractéristiques de nos articles ou le contenu de ce document sans préavis. Il faut signaler au service après-vente si le kit est incomplet (pièces manquantes), et ce, dans un délai maximum de 15 jours à partir de la date d'achat de la piscine. Si cette condition n'est pas respectée, la garantie ne sera pas valide.

Wir behalten uns das recht vor die eigenschaften unserer produkte oder den inhalt diese prospektes teilweise oder wollstanding, ohne vorherige benachichtigung su andern. Spätestens 15 Tage nach dem Pool-Kaufdatum ist der Mangel an Kit-Bestandteilen dem Kundendienst mitgeteilt zu werden. Andernfalls wird die Garantie unwirksam.

Ci riservamo il diritto di cambiare totalmente o parzialmente le caratteristiche tecniche dei nostri prodotti ed il contenuto di questo documento senza nessun preavviso. La mancanza dei pezzi nel kit deve essere informata al servizio post-vendita entro un massimo di 15 giorni dalla data dell'acquisto della piscina; in altro caso la garanzia non coprirà la mancanza.

Wij behouden ons het recht voor geheel of gedeeltelijk de kenmerken van onze artikelen of de inhoud van deze handleiding zonder voorafgaand bericht te wijzigen. Het gebrek aan onderdelen in de kit moet maximaal binnen 15 dagen vanaf de datum van aankoop van het zwembad worden medegedeeld aan de service na aankoop; in het tegenovergestelde geval zal het gemis niet door de garantie worden gedekt.

Reservamo-nos no direito de alterar, total ou parcialmente as características os nossos artigos ou o conteúdo deste documento sem aviso prévio. A falta de peças no kit deve ser informada ao serviço após venda num prazo máximo de 15 dias desde a data de compra da piscina, caso contrário não estará coberto pela garantia.

PARTE

INSTRUCTIONS

3

- GB** COMPONENTS
- E** COMPONENTES
- F** ELEMENTS
- D** BESTANDTEILE
- I** COMPONENTI
- NL** ONDERDELEN
- P** COMPONENTES

COMPONENTS COMPONENTES ELEMENTS BESTANDTEILE COMPONENTI ONDERDELEN COMPONENTES

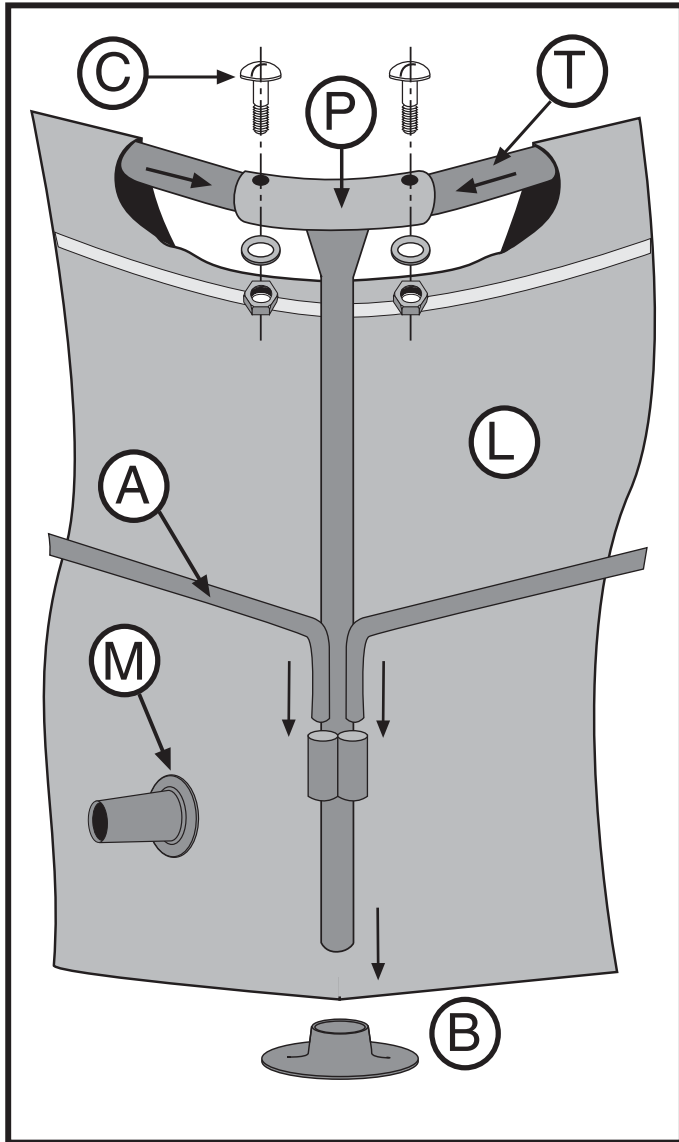

		KIT Y 440	KIT Y 360	KIT Y 35	
L		1	1	1	
T		11	9	9	
P		11	9	9	
A		11	9	9	
B		11	9	9	
M		1	1	1	
C		22	18	18	
	AR 121	AR121	AR121	AR121	
	AR 11-0	AR11	AR11	AR11	
m^3		Ø	4,40	3,60	3,60
		↑	0,80	0,80	0,67
		m^3	12,15	8,13	6,32

Tool necessary (not included)
 Herramienta necesaria (no incluida)
 Outil nécessaire (non compris)
 Erforderliches Werkzeug (nicht eingeschlossen)
 Utensile necessario (non compreso)
 Benodigd gereedschap (niet inbegrepen).
 Ferramenta necessária (não está incluída)

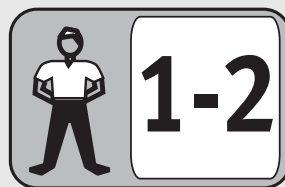
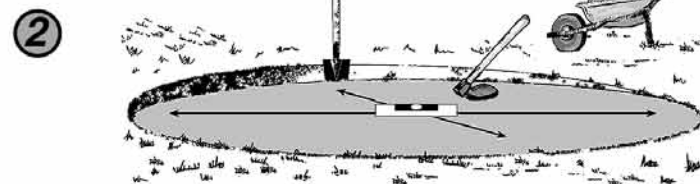
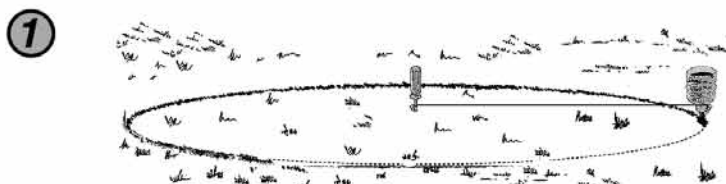
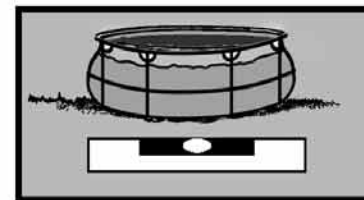
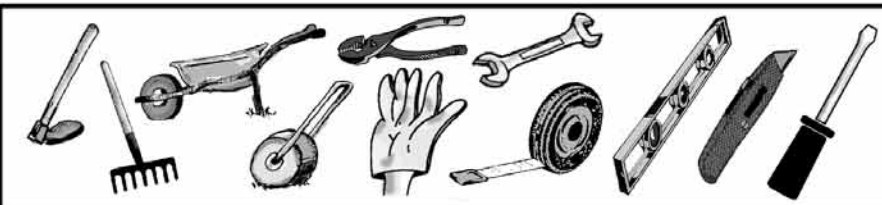

PARTE

INSTRUCTIONS

4



- GB** INSTALLATION
- E** INSTALACION
- F** INSTALLATION
- D** INSTALLATION
- I** INSTALLAZIONE
- NL** INSTALLATIE
- P** INSTALAÇÃO

Important: The liner used in the manufacture of all our pools has been designed for exposure to heat and ultraviolet rays for a considerable period of time. However, under certain climatic conditions and use, the qualities of the liner may vary slightly.

Importante: El liner utilizado para la fabricación de todas nuestras piscinas, está desarrollado para ser expuesto al calor y rayos ultravioleta un largo período de tiempo. Por lo tanto, bajo ciertas condiciones de clima y de uso, las cualidades del liner pueden variar ligeramente.



Important: Le liner utilisé pour la fabrication de toutes nos piscines est conçu pour être exposé durant une longue période à la chaleur ou aux rayons ultra-violet. Cependant, sous certaines conditions climatiques et d'utilisation, les qualités du liner peuvent légèrement varier.

Wichtig: Die zur Herstellung unserer Becken eingesetzte Folie ist langfristig wärme und UV-beständig. Jedoch sind unter bestimmter Witterungs- und Einsatzbedingungen Beeinträchtigungen der Folieneigenschaften nicht auszuschließen.

1**GB**

Place the lining where is to be and spread it out **COMPLETELY, SMOOTHING OUT ALL THE WRINKLES**. With the aim to optimize the filtration process, turn round the liner until the two valves welded (supposing that your swimming pool has them) on the wall of the swimming pool area located opposite to main winds in the region.

E

Situar la funda en el lugar de colocación y extenderla **ELIMINANDO TODAS LAS ARRUGAS DEL FONDO**. De cara a optimizar el proceso de filtración, gire la funda sobre sí misma hasta que las dos válvulas soldadas (en el supuesto que las lleve) sobre la pared de la piscina queden situadas opuestas a los vientos dominantes en la región.

F

Positionner et déplier la poche en **ELIMINANT LES PLIS DU FOND**. Afin d'optimiser le procédé de filtration, tournez le liner sur soi-même jusqu'à ce que les deux valves soudées (supposant que votre piscine les ait) sur le mur de la piscine soient situées vis-à-vis les vents dominants dans la région.

D

Breiten Sie das Liner im Aufstellort aus und korrigieren Sie Alle mögliche Falten. Um die Filteranlageverarbeitung zu erleichtern, drehen Sie das Liner herum, bis die am Liner zwei geschweißende Ventile (vorausgesetzt daß, das Liner, die bei sich hat) entgegen der vorherrschende Windrichtung liegen.

I

Posizionare la fodera nell'apposita sede, quindi estendere la stessa **ELIMINANDO OGNI PIEGA SUL FONDO**. Per ottenere l'ottimizzazione del ciclo di filtrazione, far girare la fodera in circolo su sè stessa fino a quando le due valvole saldate (ove il caso) sulla parete della piscina vengano posizionate nella zona opposta ai venti dominanti.

NL

Het overtrek op de daarvoor aangewezen plaats neerleggen en dit uitstrekken, ervoor zorgende dat **ALLE PLOOIEN OP DE BODEM WORDEN VERWIJDERD**. Om het proces van de filtratie te optimaliseren, dient men het dek rondom aan te brengen, totdat de twee gesoldeerde kleppen aan de wand van het zwembad (aannemende, dat deze zich daar bevinden) gesitueerd zijn aan de kant tegenover die waar de harde wind vandaan komt.

P

Pôr a gualdrapa no lugar da colocação e extendê-la, **PARA TIRAR TODOS OS VINCOS DO FUNDO**. Para otimizar o processo de filtração, virar a bainha em redondo sobre ela mesma, até as duas válvulas soldadas (se estão montadas) na parede da piscina ficarem colocadas de maneira oposta aos ventos dominantes na zona.

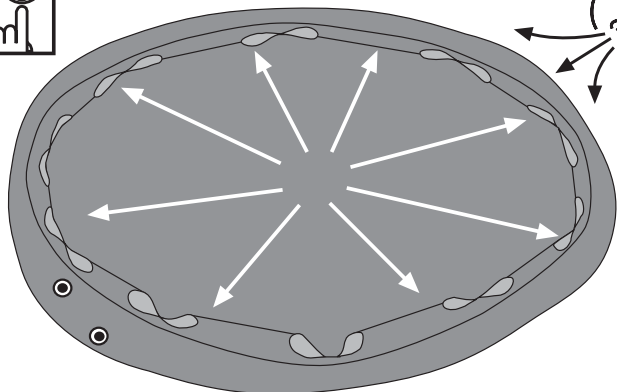
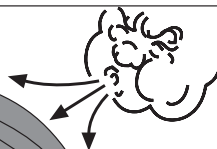

2

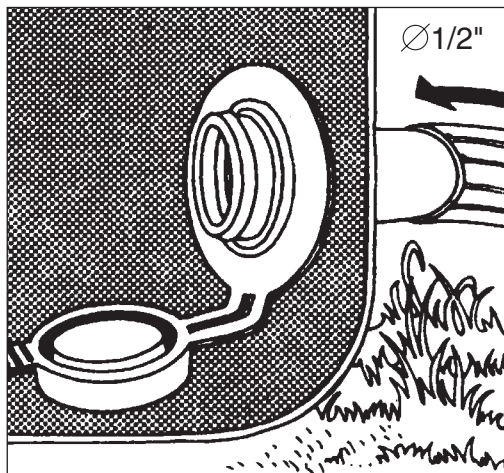
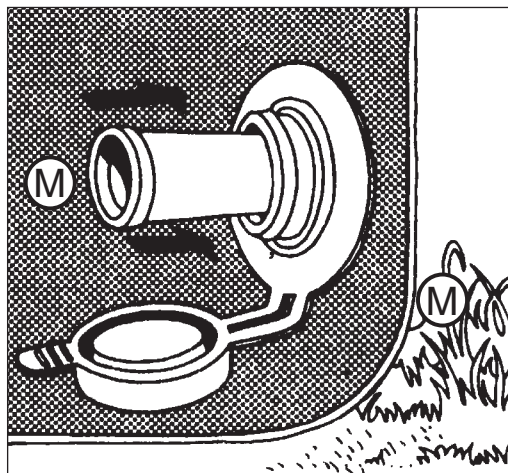

GB DRAINAGE: The drain plug must be in the lowest part of the pool. Adjust the hose coupling (M) to the plug so that the hose leads to the outside. Close the plug, pressing firmly until it is set.

E DESAGÜE: El tapón de desagüe debe quedar en la parte interior de la piscina. Ajustar en el tapón el acoplamiento de la manguera (M), que debe quedar hacia afuera. Cerrar el tapón presionando hasta que ajuste.

F VIDANGE: Le bouchon de vidange doit être placé dans la partie intérieure de la piscine. Accoupler le bouchon à la tuyauterie (M) qui doit rester à l'intérieur. Placer le bouchon et le serrer jusqu'à son ajustement.

D ABFLUß: Der Abflußstöpsel muß im inneren Bereich des Beckens bleiben. Der beigefügte rote Schlauch-Kupplung (M) durch den Stöpsel, von innen Bereich des Beckens nach außen, schieben. Nun der Abflußstöpsel drücken, bis er fest abschließt.

I SCARICO: Il tappo di scarico deve rimanere posizionato sulla parte inferiore della piscina. Sistemare sul tappo l'attacco idrante (M), il quale deve rimanere posizionato verso l'esterno. Quindi, chiudere il tappo e premere fino ad ottenere una perfetta tenuta.

NL AFWATERING: De dop van de waterafvoer moet zich aan de onderkant van het zwembad bevinden. In de dop het verbingsstuk (M) van de slang, die aan de buitenkant moet blijven, aanpassen. De dop, aandrukkende, sluiten totdat deze in het geheel is aangepast.

P DESAGUADOIRO: A tampa de despejo tem que ficar na parte inferior da piscina. Ajustar a tampa no acoplamento da mangueira (M) que deve de ficar para fora. Fechar a tampa apertando até se ajustar.

3

- GB** Introduce the metal crosspieces (T) into the upper folds of the pool of the pool liner (L).
- E** Se introducen los travesaños metálicos (T) en las solapas superiores de la funda (L) de la piscina.
- F** Les barres métalliques (T) s'introduisent dans les glissières supérieures du liner (L) de la piscine.
- D** Metallquerstangen (T) in die oberen Überlappungen des Becken-Liners (L) einführen.

- I** Introdurre le traverse metalliche (T) nei risvolti superiori della fodera (L) della piscina.
- NL** De metalen dwarsbuizen (T) moeten in de bovenomslagen van de voering worden aangebracht (L).
- P** Introduzir as travessas metálicas (T) nos bordes superiores da cobertura da piscina (L).

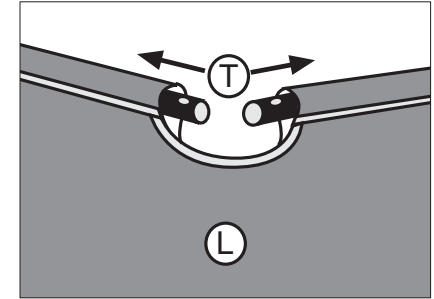

4

GB Fix the P.V.C. base (B) to the lower part of each leg (P). Apply a little grease or vaseline to the ends of the crosspieces to protect the metal and then fit them into the uprights or legs. Next, put the safety screws through the holes (2 in each leg) and fit the washers and nuts. Continue with the next metal leg and repeat the previous operation.

E Tomar cada pata (P) de la piscina y colocar una base de P.V.C. (B) en su parte inferior. Dar un poco de grasa o vaselina a los extremos de los travesaños, con el fin de proteger el metal, y posteriormente, encajarlos en las patas. A continuación introducir los tornillos de seguridad por los agujeros (2 en cada pata) y colocar la arandela y la tuerca. Después se coloca la pata metálica siguiente y se repite la operación anterior.

F Placer les bases en P.V.C. (B) dans la partie inférieure de chaque pied (P). Déposer sur les extrémités des traverses métalliques un peu de graisse ou de vaseline afin de protéger le métal. Emboîter les barres dans les pieds. Fixer la structure en mettant les vis dans les deux orifices (2 pour chaque pied) et placer la rondelle et l'écrou. Après avoir placé un pied métallique répéter l'opération précédente.

D Jetzt werden Die Metallquerstangen in die Metallfüße (P) eingefügt. Erstens die PVC-Fußstützen in die Metallfüße (P) einsetzen. Damit das Metall geschützt wird, sollten die Stangenenden mit etwas Fett oder Vaseline eingeschmiert werden. Mit den mitgelieferten Schrauben, Scheiben und Schraubenmütter das Gesamt festschrauben. Der gleiche Vorgang wiederholen, bis Alle Füße mit den Metallquerstangen verbinden werden.

I Preedere ogni singolo piede (P) della piscina, quindi sistemare una base in P.V.C. (B) sulla parte inferiore degli stessi. Applicare un po' di grasso o di vaselina sulle estremità delle traverse per la protezione del metallo, quindi inserire le stesse negli appositi piedi. Successivamente, introdurre le viti di sicurezza negli appositi fori (2 su ogni piede), e poi collocare la rondelle e il dado. A questo punto, sistemare il seguente piedi metallico e ripetere l'operazione precedente.

NL Pak de poten (P) van het zwembad en plaats een basis van P.V.C. (B) aan de onderkant van elk daarvan. Smeer een beetje vet of vaseline aan de uiteinden van de buizen, met het doel het metaal te beschermen om deze daarna in de poten te passen. Vervolgens de veiligheidsschroeven door de gaten inbrengen (2 in iedere poot) en de ring en de moer plaatsen. Daarna plaatst men de volgende metalen poot en wordt de vorige handeling herhaald.

P Colocar uma base de P.V.C. (B) na parte inferior de cada pé (P) da piscina. Aplicar gordura ou vaselina nas extremidades das travessas para proteger o metal e encaixá-los pés. Introduzir os parafusos de segurança nos furos (2 em cada pé) e colocar a arandela e a porca. Colocar seguidamente o pé metálico seguinte e repetir a operação anterior.

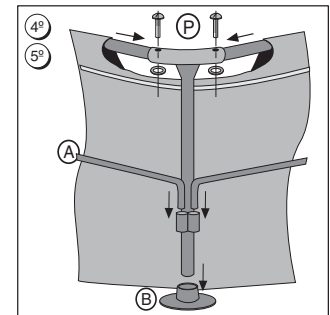

- GB** Next, fit the arched bar into the sockets in the lower part of the legs in order to tie two legs together. Repeat this operation successively until the pool assembly is completed.
- E** Se introduce la "barra con forma de arquillo" (A) en los receptores que tienen las patas en su parte inferior con objeto de unir las dos patas entre sí. Se repiten estos pasos sucesivamente hasta completar el montaje de la piscina.
- F** Introduire la "barre en forme d'archet" dans les réceptacles qui sont sur les pieds, dans leur parties inférieures, afin d'unir les deux pieds. Répéter cette opération jusqu'au montage complet de la piscine.
- D** Nun jede zwei Metallfüße mit den bogenförmigen Zwischenstangen (A) verbinden. Dafür, die Zwischenstangen in die am Mittel Bereich der Metallfüßen Träger einführen.
- I** Inserire la "barra ad archetto" nell'apposita sede sulla parte inferiore dei piedi, in modo da collegare entrambi i piedi. Ripetere successivamente le operazioni sopra descritte fino al completo montaggio della piscina.
- NL** De "stang met de vorm van een boog" (A) plaatsen in de openingen die zich aan het onderste deel van de poten bevinden, met het doel de twee poten onderling te verenigen. Deze stappen achtereenvolgens herhalen, totdat de montage van het zwembad is voltooid.
- P** Para unir os pés, introducir a barra em forma de arco (A) nos encaixes da parte inferior dos pés, e assim sucessivamente até acabar de montar a piscina.



- GB** Before filling the pool check that all the legs are properly vertical and check that the structure is strongly fitted together. **FILLING:** If you have bought a swimming pool provided with a filter, before filling it follow the filter assembly instruction, depending on the model you have got. Don't forget to read carefully the assembly instructions that are enclosed with the filter. **Filling:** Smooth out and stretch the plastic bottom of the pool and fill with water. **CAUTION: MAKE SURE DURING FILLING THAT THE LOWER ARCHED BARS REINFORCING THE POOL STRUCTURE ARE CORRECTLY PLACED.**
- E** Antes del llenado de la piscina comprobar que todas las patas están en posición vertical y verificar que la estructura está bien acoplada. **LLENADO:** Antes de proceder al llenado, si usted ha adquirido una piscina provista de sistema de depuración, deberá instalarlo según las indicaciones de la depuradora, según el modelo de piscina que corresponda. No olvidar leer cuidadosamente las instrucciones de montaje que se adjuntan con su depuradora. **Llenado:** Alisar y estirar el fondo de plástico de la piscina y llenar de agua. **ATENCIÓN: VIGILE DURANTE EL LLENADO QUE LOS ARQUILLOS INFERIORES QUE REFUERZAN LA ESTRUCTURA METALICA DE LA PISCINA, ESTAN CORRECTAMENTE ENCAJADOS.**

F Avant le remplissage de la piscine, vérifiez que la totalité des pieds sont en position verticale et que la structure soit bien rigide et positionnée. **REMPLISSAGE:** Au cas où vous auriez acheté une piscine avec épurateur, avant de procéder au remplissage, vous devrez l'installer en suivant les instructions indiquées sur le filtre, en fonction de votre modèle de piscine. N'oubliez pas de lire attentivement les instructions de montage qui sont fournies avec votre filtre. **Remplissage:** Aplatissez le fond du liner et remplissez d'eau. **ATTENTION: DURANT LE REMPLISSAGE DE LA PISCINE, SOYEZ ATTENTIF AUX TRAVERSES INFÉRIEURES QUI RENFORCENT LA STRUCTURE MÉTALLIQUE DE LA PISCINE. CELLES CI DOIVENT ÊTRE CORRECTEMENT ENFONCÉES DANS LES PIEDS.**

D VOR DER FÜLLUNG DES BECKENS, versichern Sie sich, daß Alle Metallfüße vollkommen senkrecht stehen, und überprüfen Sie auch noch, daß die gesamte Struktur einwandfrei zusammengefügt ist. Wenn Sie einen Filteranlage installieren werden, lesen Sie die Montage-Anweisungen, je nach Filteranlage Modell. **LESSEN SIE AUSDRÜCKLICH DIE, MIT IHREM FILTERANLAGE BEIGEFÜGTE ANWEISUNGEN.** **Füllung:** Glätten Sie den Linergrund und füllen Sie dann das Becken. Während der Füllung, überprüfen Sie, daß die bogenförmige Stangen (A) im unteren Bereich des Beckens gut zusammengefügt sind. Da, diese den Gesamte Struktur verstärken.

I Prima di provvedere al riempimento della piscina, controllare che tutti i piedi siano in posizione verticale, assicurandosi che la struttura sia perfettamente montata. **RIEMPIMENTO:** Prima di provvedere al riempimento, se la vostra piscina è provvista di sistema di depurazione, dovrete effettuare il montaggio dello stesso seguendo le istruzioni descritte della depuratore, secondo il modello della piscina relativo. Ricordatevi di leggere accuratamente le istruzioni per il montaggio che troverete all'interno della confezione del vostro depuratore. **Riempimento:** Estendere e spianare il fondo in plastica della piscina, quindi riempire d'acqua la stessa. **ATTENZIONE: DURANTE IL RIEMPIMENTO ASSICURARSI CHE GLI ARCHETTI INFERIORI CHE SERVONO A RINFORZARE LA STRUTTURA METALLICA DELLA PISCINA SIANO REGOLARMENTE INCASTRATI.**

NL Voordat men begint met het vullen van het zwembad moet worden nagekeken of alle poten zich in verticale positie bevinden en of het geraamte goed in elkaar is gepast. **HET VULLEN:** Indien u zich een zwembad met een zuiveringssysteem heeft aangeschaft dient u deze, voordat u gaat beginnen met het vullen, al naar gelang het model van het zwembad, te installeren volgens de instructies, . Vergeet niet zorgvuldig de instructies betreffende de montage, die bij uw zuiveringsinstallatie zijn ingesloten, te lezen. **Het vullen:** De plastic bodem van het zwembad egaliseren en uitstrekken en met water vullen. **OPGELET: BIJ HET VULLEN MOET MEN ER SPECIAAL OP LETTEN, DAT DE ONDERSTE BOGEN, DIE DE METALEN STRUCTUUR VAN HET ZWEMBAD VERSTEVIJGEN, OP DE JUISTE WIJZE IN ELKAAR ZIJN GEPAST.**

P Antes de encher a piscina, verificar se todos os pés estão verticais e se a estrutura está bem encaixada. **ENCHIMENTO:** Antes de encher, se a piscina leva um sistema de depuração, será necessário instalá-lo conforme às instruções de depuradora e dependendo do modelo de piscina. Não se esqueça de ler cuidadosamente as instruções de montagem que vão juntas com a depuradora. **Enchimento:** Alisar e esticar o fundo de plástico da piscina e encher de água. **ATENÇÃO: DURANTE O ENCHIMENTO DA PISCINA COMPROVAR SE OS ARCOS INFERIORES QUE REFORÇAM A ESTRUTURA METÁLICA DA PISCINA ESTÃO CORRECTAMENTE ENCAIXADOS.**

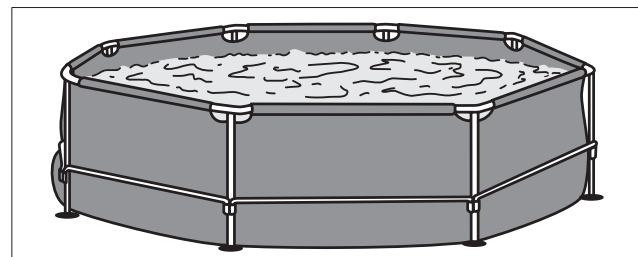

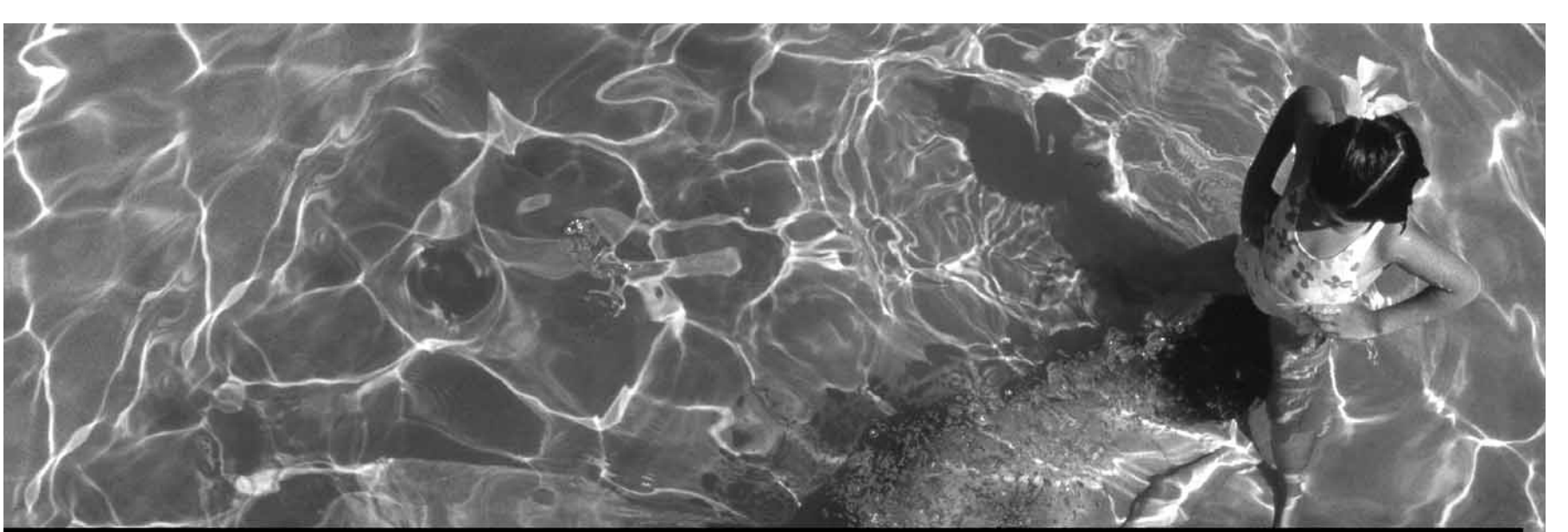

PARTE

5

INSTRUCTIONS

- GB** MAINTENANCE AND USE/WINTERING
- E** MANTENIMIENTO Y USO/INVIERNO
- F** ENTRETIEN ET UTILISATION/HIVERNAGE
- D** WARTUNG UND GEBRAUCH/WINTER
- I** MANUTENZIONE E USO/INVERNO
- NL** ONDERHOUD EN GEBRUIK/WINTER
- P** MANUTENÇÃO E UTILIZAÇÃO/INVERNO





Swimming pool maintenance

- Check the metallic structure, the corrosion points possible, and check that the liner hasn't got any leak of water.
- Don't fill the pool to the brim in order to avoid the water overflow during the bathe. Fill up the pool with water until 10 cm underneath the pool edge.
- Don't leave the pool without water.
- Don't lie down or walk on the superior edge of the pool.

Water care

1) To start – Chemical products Please read carefully the label and follow the chemical products manufacturer instructions. **WARNING:** Keep the chemical products in a clean, dry and out of children place

- **First filling** : Analyse the pH and the water chlorine (Cl) and adjust them at optimal levels (pH : 7,2 - 7,6 ; Chlore : 0,5 – 2 ppm)

- **Chlorine treatments** : Consist in increasing the chlorine level until approximatively 20ppm to eliminate germs and seaweeds. This process has to be done only when the water of the pool comes from rivers or ponds,... .. or if it stayed a long time without any treatments.

- **Checking** : Check at least once a week the chlorine levels. In the same way, we advise to add algicid to avoid them to appear.

- **Warning** : **Never** have a swim before the chlorine level stabilization. Make sure the pool water level is correct.

Do always use a floating dispenser for the chemical product (tablets) dissolution. The chemical product measuring out has to be done in accordance with : Your pool water volume, the bathe frequency, the climatic conditions, the water temperature and the location. Do always move the water and wait for the chemical product dissolution before adding another one. Wait approximatively 12 hours between any pH, chlorine or algicid adjustment using the filter system.

2) Water treatment - Mechanical measures :Check the filter, the skimmer, the valves and the pipes are well connected to the pool. Switch on the filter system once a day in to insure a complete water volume renewal and **never** do it when somebody is in the pool (see filter manual). Do consider high water temperature will involved more time for the filtering. Theoretic filtering time = Water volume / Filter system discharge (generally 8h/day with water temperature of 21°C), (Ideal : 2h in the morning – 4h around midday – 2h in the afternoon). **PLEASE RESPECT THE CONTINUOUS WORKING PERIOD INDICATED IN THE FILTER MANUALS**

-**Bottom cleaner for exhaustion (manual or automatic)** : **Only for pools with skimmer.** Connect an hose extremity to the brush head and immerse it into the water to make it fill in. Connect the other pipe extremity to the exhaustion adapter (TA) and place it above the skimmer basket. Switch on the filter in the FILTER position and begin to clean the bottom.

-**Bottom cleaner Ventury style** : Connect a garden hose to the bottom cleaner join and introduce it into the pool. Open the tap until a normal pressure to make the water flow out against the bottom of the pool, producing in that way an ascendant stream which leave the dirt into the filter (bag) which is adjust on the bottom cleaner.

PROBLEMS	CAUSES	SOLUTIONS
Cloudy water	Filters deficiency PH too high Organic residues excess	Put back some clean water in the pool, add into the dispenser a flocculant in tablets. Realise a chlorine treatment
Green water	Seaweeds and mildew formation	Brush carefully the bottom and the steel walls of the pool Analyse the pH and adjust it Realise a chlorine treatment
Brown water	Iron or manganese presence	Analyse the pH and adjust it Realise a chlorine treatment Add an algicid and a flocculant
Skin and eyes Irritation. Bad smells	Unbalanced pH. Organic residues excess	Replace the pool water

WINTERING: Once the bathe season is finished :

Emptying: Withdraw the drain plug from the pool, introduce the coupling into it and connect a hose to the coupling. If the water contains chlorine or bleach, do not use it for watering plants.

- Empty and dismount the pool

- Dry carefully the metallic parts and smear with grease(lubrificant) or with vaseline the corners and edges in order to protect from corrosion

- Clean the liner, dry it carefully and fold it without too much creases

-Keep it all together (including this instructions) in the same pack of your swimming pool, in a clean and dry place.

Mantenimiento de la piscina

- Revisar la estructura metálica, los posibles puntos de corrosión y comprobar que el liner (bolsa de PVC) no tenga fugas de agua.
- No llene la piscina hasta el borde para evitar que el agua se desborde durante el baño. Llenar de agua hasta 10 cm del borde de la piscina.
- Nunca deje la piscina sin agua.
- No tirarse ni andar sobre el borde superior de la piscina.



Mantenimiento del agua

1º Puesta en marcha - Medios Químicos: Lea con atención la etiqueta y siga las instrucciones del fabricante del producto químico. ATENCION: Guarde los productos químicos en un lugar limpio, seco y fuera del alcance de los niños.

- **Primer llenado:** Analizar el pH y Cloro (Cl) del agua y ajustarlos a los niveles óptimos: pH: 7,2 - 7,6 ; Cloro: 0,5 - 2 ppm.

- **Cloración de choque:** Consiste en aumentar el nivel de cloro hasta 20 ppm aprox. para eliminar las bacterias y algas. Sólo la realizaremos cuando el agua de la piscina provenga de ríos, estanques,... o lleve mucho tiempo sin tratamiento.

- **Controles:** Revisar, al menos una vez a la semana, los niveles de pH y Cloro. Así mismo, deberá añadir Algicida para prevenir la formación de algas.

- **Advertencias:** Nunca bañarse hasta que se estabilice el nivel de cloro. Vigilar el correcto nivel de agua de la piscina. Utilizar siempre un Dosificador flotante para la disolución del producto químico (pastillas). La dosificación de los productos químicos se hace en función de: El volumen de agua de su piscina, la frecuencia del baño, las condiciones climáticas, temperatura del agua y ubicación. Siempre remover el agua y esperar a la disolución de un producto químico antes de añadir otro. Espere más o menos 12 h. entre cada ajuste de pH, de Cloro, o de antialgas haciendo funcionar el sistema de filtración.

2º Tratamiento del agua - Medios Mecánicos: Comprobar que la depuradora, skimmer, válvulas y mangueras estén correctamente conectadas a la piscina. Ponga a funcionar el sistema de filtración una vez al día para asegurar un renovamiento completo del volumen de agua y siempre cuando no se esté utilizando la piscina para el baño. (ver manual de la depuradora). Tenga en cuenta que a mayor temperatura del agua necesitará más tiempo de filtración. Tiempo filtración teórico = Volumen de agua / Caudal del sistema de filtración (generalmente 8 h/día con la temperatura del agua a 21°C), (Ideal: 2 h. por la mañana- 4 h. a medio día - 2 h. por la tarde). **Respete los periodos en continuo indicados en los manuales de las depuradoras**

- **Limpia fondos por Aspiración (manual o automático):** Sólo para piscinas con skimmer. Conectar un extremo de la manguera del limpia fondos a la barredera y sumergirlo en el agua para que se llene la manguera. Conectar el otro extremo de la manguera a la Tapa de Aspiración (TA) y situarlo encima del cesto del skimmer. Poner en marcha la depuradora en posición FILTER y comenzar a limpiar el fondo.

- **Limpia fondos tipo Ventury:** Acoplar una manguera de jardín al cabezal del limpia fondos e introducirlo dentro de la piscina. Abrir el grifo a una presión normal para que el agua fluya contra el fondo de la piscina, produciendo una corriente ascendente que deposita la suciedad en el filtro que incorpora el limpia fondos.

PROBLEMAS	CAUSAS	SOLUCIONES
Agua Turbia	Falta de filtración. pH alto Exceso de residuos orgánicos.	Reponga con agua limpia la piscina. Añada floculante en pastillas en un dosificador. Realice una Cloración de choque.
Agua Verde	Formación de algas o verdín.	Cepillar suavemente el fondo y las paredes de la piscina. Analice el pH y ajústelo. Realice una Cloración de choque
Agua Marrón	Presencia de Hierro ó Manganeseo	Analice el pH y ajústelo. Realice una Cloración de choque Añada Algicida y floculante líquido.
Irritación de ojos y piel. Malos olores	pH desajustado. Exceso de residuos orgánicos	Sustituya el agua de la piscina.

INVIERNO: Una vez acabada la temporada de baño:

Vaciado: Quitar el tapón del desagüe de la piscina, introducir el acoplamiento (M) en el mismo y conectar una manguera a dicho acoplamiento. Si el agua tiene cloro, lejía,... no usarla para riego.

- Vacíe y desmonte la piscina.

- Seque muy bien las partes metálicas y cubra con grasa ó vaselina las esquinas y bordes para protegerlas de la corrosión.

- La bolsa de PVC ó Liner límpielo, séquelo bien y plieguelo sin muchas dobleces.

- Guarde todo junto (incluidas éstas instrucciones) en el mismo envase de su piscina en un lugar limpio y seco.

Entretien de la piscine

- contrôler la structure métallique, les points de corrosion éventuels et vérifier que le liner (poche PVC) n'a pas de fuites d'eau
- ne pas remplir la piscine jusqu'au ras bord pour éviter que l'eau ne déborde pendant la baignade. Remplir la piscine d'eau jusqu'à 10 cm au dessous du rebord de la piscine.
- ne jamais laisser la piscine sans eau
- ne pas s'étendre ni marcher sur le rebord supérieur de la piscine



Entretien de l'eau

1) Mise en marche – Produits chimiques. Veuillez lire avec attention l'étiquette et suivre les instructions du fabricant de produit chimique. ATTENTION: Conserver les produits chimiques dans un endroit propre, sec et hors de portée des enfants.

- **Premier remplissage** : analyser le pH et le chlore (Cl) de l'eau et les ajuster aux niveaux optimaux (pH : 7,2 - 7,6 ; Chlore : 0,5 – 2 ppm)

- **Chloration de choc** : consiste à augmenter le niveau de chlore jusqu'à environ 20ppm pour éliminer les bactéries et les algues. Cette opération est à réaliser seulement lorsque l'eau de la piscine provient de rivières ou d'étangs,..... ou est restée longtemps sans traitement.

- **Contrôles** : vérifier au moins une fois par semaine les niveaux de pH et de chlore. De même, il convient de rajouter de l'algicide pour empêcher la formation d'algues.

- **Avertissements** : Ne jamais se baigner tant que le niveau de chlore n'est pas stabilisé. Surveiller le niveau correct de l'eau de la piscine.

Toujours utiliser un dosificateur flottant pour la dissolution du produit chimique (pastilles). Le dosage des produits chimiques se fait en fonction de : le volume d'eau de votre piscine, la fréquence des baignades, les conditions climatiques, température de l'eau et emplacement. Toujours agiter l'eau et attendre la dissolution d'un produit chimique avant d'en rajouter un autre. Attendre environ 12 h. entre chaque ajustement de pH, de Chlore, ou d'anti-algues en faisant fonctionner le système de filtration.

2) Traitement de l'eau - Moyens mécaniques : Vérifier que l'épurateur, skimmer, buses et tuyaux soient correctement connectés à la piscine. Mettre en fonctionnement le système de filtration une fois par jour pour assurer un renouvellement complet du volume d'eau et toujours lorsque la piscine n'est pas utilisée pour la baignade. (voir manuel de l'épurateur). Tenez en compte que plus la température de l'eau est élevée, plus long sera le temps de filtration. Temps de filtration théorique = volume d'eau / débit du système de filtration (généralement 8h/jour avec la température de l'eau à 21°C), (Idéal : 2h le matin – 4h à la mi-journée – 2h l'après-midi) **Bien respecter les périodes de fonctionnement en continu indiquées sur les manuels des épurateurs.**

-**Aspirateur de fond par Aspiration (manuel ou automatique) : Uniquement pour les piscines avec skimmer.** Connecter une extrémité du tuyau à la tête du balai et le plonger dans l'eau pour qu'il se remplisse. Connecter l'autre extrémité du tuyau à l'adaptateur d'aspiration (TA) et le mettre sur le panier du skimmer. Mettre en marche l'épurateur en position FILTER et commencer à nettoyer le fond.

-**Aspirateur de fond type Ventury** : Assembler un tuyau d'arrosage sur l'embout de l'aspirateur de fond et l'introduire dans la piscine. Ouvrir le robinet à une pression normale pour que l'eau coule vers le fond de la piscine, produisant ainsi un courant ascendant qui récupère la saleté et la dépose dans le filtre installé sur l'aspirateur de fond.

PROBLEMES	CAUSES	SOLUTIONS
Eau trouble	Manque de filtration.PH élevé, surplus de résidus organiques	Remettez de l'eau propre dans la piscine, ajoutez un flocculant en pastilles dans un dosificateur .Réalisez une chloration de choc
Eau verte	Formation d'algues ou de moisissures	Brossez soigneusement le fond et les parois de la piscine Analysez le pH et ajustez-le. Réalisez une chloration de choc
Eau marron	Présence de fer ou de manganèse	Analysez le pH et ajustez-le .Réalisez une chloration de choc Ajoutez un algicide et un flocculant Liquide
Irritation des yeux et de la peau. Mauvaises odeurs	PH déséquilibré. Surplus de résidus organiques	Remplacez l'eau de la piscine

HIVERNAGE Une fois la saison de la baignade terminée :

Vidange: Oter le bouchon de vidange et placer le tuyau d'arrosage au raccord d'écoulement. Si l'eau est chlorée ou contient des produits détergents etc,... ne pas vider la piscine pour éviter tout risque de pollution.

- videz et démontez la piscine
- séchez soigneusement les parties métalliques et enduisez de graisse ou de vaseline les coins et les rebords afin de les protéger de la corrosion
- lavez la poche de PVC ou liner, séchez-la bien et pliez-la sans trop de replis
- conservez le tout ensemble (y compris ces instructions) dans le même emballage que votre piscine, dans un endroit propre et sec.

Wartung des Pools

- Metallkonstruktion auf mögliche Roststellen und Liner (PVC-Beutel) auf Lecks prüfen.
- Pool nicht randvoll füllen, da das Wasser sonst bei der Benutzung zum Baden überlaufen kann. Füllen Sie das Schwimmbad bis 10 cm unter dem Poolrand mit Wasser.
- Das Pool muss immer Wasser enthalten.
- Nicht ins Pool springen oder den oberen Rand begehen.



Wartung des Wassers

1.) Inbetriebnahme – chemische Mittel: Etikett sorgfältig lesen und die Anweisungen des Herstellers des chemischen Produktes befolgen. **WICHTIGER HINWEIS:** Bewahren Sie die chemischen Stoffe an einem sauberen, trockenen und Kindern nicht zugänglichen Ort auf.

- **Erste Befüllung:** pH-Wert und Chlorgehalt (Cl) des Wassers feststellen und auf die optimalen Werte einstellen: pH 7.2 – 7.6, Chlor: 0.5 – 2 ppm.
- **Stoßchlorung:** Dadurch soll der Chlorgehalt bis auf ca. 20 ppm erhöht werden, um Bakterien und Algen zu entfernen. Dies ist nur erforderlich, wenn das Poolwasser aus Flüssen, Teichen, ... stammt oder lange unbehandelt gewesen ist.
- **Prüfungen:** pH-Werte und Chlorgehalt mindestens einmal wöchentlich überprüfen. Außerdem muss ein Algenvertilgungsmittel zugegeben werden, um Algenbildung zu verhüten.
- **Wichtige Hinweise:** Das Schwimmbad darf keinesfalls benutzt werden, bevor nicht der Chlorgehalt eingestellt ist. Achten Sie auf korrekten Wasserstand des Pools. Zum Auflösen des chemischen Produktes (Pastillen) verwenden Sie immer einen Schwimmdosierer. Die Dosierung chemischer Produkte erfolgt in Abhängigkeit : vom Wasservolumen Ihres Pools, der Badehäufigkeit, den klimatischen Bedingungen, der Wassertemperatur und dem Standort. Nach dem Eindosieren immer rühren und abwarten, bis sich das chemische Produkt gelöst hat, bevor ein weiteres zugegeben wird. Zwischen einer Einstellung des pH-, Chlorwertes und des Algenvertilgungsmittelwertes und der nächsten, lassen sie mehr oder weniger 12 Stunden beim gleichzeitigen Betrieb der Filteranlage verstreichen.

- 2.) Wasserbehandlung – mechanische Mittel:** Stellen Sie sicher, dass Reinigungsanlage, Skimmer, Ventile und Schläuche korrekt an das Pool angeschlossen sind. Schalten Sie die Filteranlage einmal täglich ein, um sicher zu gehen, dass das gesamte Wasservolumen erneuert wird und immer dann, wenn das Pool nicht zum Baden benutzt wird. (Siehe Handbuch der Reinigungsanlage). Bedenken Sie dabei, dass die Filtrierzeit umso länger ist, je höher die Wassertemperatur ist. Theoretische Filtrierzeit = Wasservolumen / Durchflussmenge des Filtersystems (im Allgemeinen 8 h/Tag bei einer Wassertemperatur von 21°C), (Ideal: 2 Std.. morgens - 4 Std. mittags - 2 Std. nachmittags).
- **Bodenreinigung durch Absaugung (manuell oder automatisch):** Nur für Schwimmbäder mit Skimmer. Schlauchende des Bodenreinigers an die Kehrvorrichtung anschließen und ins Wasser tauchen, damit sich der Schlauch füllt. Das andere Schlauchende mit dem Saugdeckel (TA) verbinden und in den Skimmerkorb setzen. Reinigungsanlage in Stellung FILTER in Gang setzen und mit der Bodenreinigung beginnen.
 - **Venturibodenreiniger:** Einen Gartenschlauch mit dem Kopf des Bodenreinigers verbinden und in das Schwimmbad einführen. Hahn mit normalem Druck öffnen, damit das Wasser gegen den Poolboden fließt und so ein aufsteigender Strom entsteht, durch den der Schmutz in den in den Bodenreiniger eingebauten Filter gelangt.

PROBLEM	URSACHEN	LÖSUNGEN
Trübes Wasser	Keine Filterung. Hoher pH-Wert. Zu viele organische Abfälle im Wasser	Pool ablassen und mit frischem Wasser füllen. Flockungsmittel in Tablettenform in einem Dosierer zugeben. Stoßchlorierung vornehmen.
Grünes Wasser	Algen- oder Moosbildung	Boden und Wände des Pool vorsichtig abbürsten pH-Wert prüfen und einstellen. Stoßchlorierung vornehmen.
Braunes Wasser	Pool enthält Eisen oder Mangan.	pH-Wert prüfen und einstellen. Stoßchlorierung vornehmen. Algenvertilgungsmittel und flüssiges flockungsmittel zugeben.
Augen- und Hautreizung. Übler Geruch.	pH-Wert falsch eingestellt. Zu viele organische Abfälle	Pool ablassen und mit frischem Wasser füllen

Winter: Nach Beendigung der Badesaison:

Leerung: Um das Becken vom Wasser zu entleeren, machen Sie den Stöpsel auf, stecken Sie von außen ein Schlauch an das Verbindungsstück. Sollte das Wasser Chlor enthalten, sollte es nicht zum Bewässern benutzt werden.

- Pool ablassen und abbauen.
- Metallkomponenten sorgfältig abtrocknen und auf Ecken und Ränder zum Schutz gegen Korrosion Fett oder Vaseline auftragen. –
- PVC-Beutel oder Liner reinigen, gut abtrocknen und ohne viele Falten zusammenlegen.
- Alle Teile zusammen (auch diese Anweisungen) im gleichen Behältnis wie das Schwimmbad an einem sauberen und trockenen Ort aufbewahren.

Manutenzione della piscina:

- Ispezionare la struttura metallica, gli eventuali punti di corrosione e verificare che il liner (contenitore in PVC) non presenti perdite d'acqua.
- Non riempire la piscina fino al bordo onde evitare che l'acqua tracimi durante il bagno. Riempire d'acqua fino a 10 cm al disotto del bordo della piscina.
- Non lasciare mai la piscina senz'acqua.
- Non stendersi né camminare lungo il bordo della piscina.

Conservazione dell'acqua.

1°.- Avviamento – Prodotti chimici: leggerne attentamente l'etichetta e seguire le istruzioni del produttore. ATTENZIONE: Conservare i prodotti chimici in un luogo asciutto e pulito, lontano dalla portata dei bambini.

- **Prima riempitura:** analizzare il pH e il cloro (Cl) dell'acqua e regolarlo secondo livelli ottimali: pH: 7,2 – 7,6; cloro: 0,5 – 2 ppm.

- **Clorazione shock:** consiste nell'aumentare il livello del cloro fino a 20 ppm circa onde eliminare batteri e alghe. Verrà effettuata soltanto quando l'acqua della piscina provenga da fiumi, stagni, ecc., oppure non sia stata sottoposta da tempo a trattamento.

- **Controlli:** ispezionare, a cadenza settimanale, i livelli di pH e del cloro. Aggiungere alghicida onde prevenire la formazione di alghe.

- **Avvertenze:** Non fare mai il bagno finché non si sarà stabilizzato l'indice di cloro. Tenere sotto controllo il corretto livello dell'acqua della piscina. Utilizzare sempre un Dosatore galleggiante per la soluzione del prodotto chimico (pastiglie). La dosatura dei prodotti chimici si realizza in funzione: Del volume d'acqua della piscina, della frequenza di bagno, delle condizioni climatiche, della temperatura dell'acqua e dell'ubicazione. Rimuovere sempre l'acqua ed attendere la soluzione di un prodotto chimico prima di aggiungerne un altro. Attendere circa 12 ore fra una regolazione di pH, Cloro, o di antialghe, facendo funzionare il sistema di filtraggio.

2°.- Trattamento dell'acqua -Mezzi meccanici: Verificare che il depuratore, lo skimmer, le valvole e i tubi flessibili siano correttamente collegati alla piscina. Porre in funzionamento il sistema di filtraggio una volta al giorno, per assicurare un rinnovamento completo del volume d'acqua e sempre quando non si sta utilizzando la piscina per il bagno (vedi manuale del depuratore). Tenere sempre presente che a maggior temperatura dell'acqua sarà necessario più tempo di filtraggio. Tempo filtraggio teorico = Volume d'acqua / Portata del sistema di filtraggio (in genere, 8 h/giorno con la temperatura dell'acqua a 21°C), (Ideale: 2 h. al mattino - 4 h. a mezzogiorno - 2 h. la sera).

- **Pulisci fondo mediante Aspirazione (manuale o automatico): Solo per piscine con skimmer.** Collegare un'estremità del tubo flessibile del pulisci fondo alla spazzatrice e sommergerlo nell'acqua fino a riempire il tubo. Collegare l'altra estremità del tubo flessibile al Coperchio di Aspirazione (TA) e situarlo sopra la cesta dello skimmer. Avviare il depuratore in posizione FILTER ed iniziare a pulire il fondo.

- **Pulisci fondo tipo Venturi:** Collegare un tubo flessibile da giardino alla testa del pulisci fondo e sommergerlo nella piscina. Aprire il rubinetto a una pressione normale affinché l'acqua fluisca contro il fondo della piscina, producendo una corrente ascendente che deposita lo sporco nel filtro di cui è dotato il pulisci fondo.

PROBLEMI	CAUSE	SOLUZIONI
Acqua torbida	Mancanza di filtraggio. pH elevato Eccesso di rifiuti organici	Sostituirla con acqua pulita. Aggiungere una sostanza flocculante in pastiglie a mezzo dosatore. Effettuare una clorazione shock.
Acqua verde	Formazione di alghe o veriderame	Spazzolare lievemente il fondo e le pareti della piscina Analizzarne il pH e regolarlo. Effettuare una clorazione shock.
Acqua marrone	Presenza di ferro e manganese	Analizzarne il pH e regolarlo. Effettuare una clorazione shock. Aggiungere un alghicida e una sostanza flocculante liquida.
Irritazione agli occhi e alla pelle Cattivo odore	pH non regolare. Eccesso di rifiuti organici.	Sostituire l'acqua della piscina.

INVERNO: conclusasi la stagione dei bagni:

Scarico: Togliere il tappo di scarico della piscina, quindi inserire il relativo attacco nello stesso, collegando un idrante con il suddetto attacco. Nel caso di acqua contenente cloro, candeggina ... non utilizzarla per irrigazione.

- Svuotare e smontare la piscina;

- Asciugarne a regola d'arte le parti metalliche e rivestirne di grasso o vaselina gli angoli e i bordi onde proteggerli dalla corrosione.

- Pulire il contenitore in PVC o Liner, asciugarlo a regola d'arte e piegarlo senza troppe pieghe.



Onderhoud van het zwembad

- Het metalen skelet en de eventuele corrosiepunten nakijken en verifiëren of er zich geen lekkages voordoen in de liner (zak van PVC).
- Het zwembad niet tot aan de rand vullen om te voorkomen dat het tijdens het bad overstroomt. Het zwembad met water vullen top op 10 cm. onder de rand daarvan.
- Laat het zwembad nooit zonder water staan.
- Niet duiken vanaf de bovenrand van het zwembad en daar tevens niet overheen lopen.



Onderhoud van het water

1) Inwerkingstelling - Chemische middelen: Lees aandachtig het etiket en volg de instructies van de fabrikant met betrekking tot de chemische producten. BELANGRIJK: Bewaar de chemische producten op een schone, droge plaats en altijd buiten het bereik van kinderen.

- **Eerste vulling:** Het pH en het chloor (Cl) van het water analyseren en deze aanpassen aan het optimale niveau van beide: pH:7,2-7,6; Chloor:0,5-2 ppm.

- **Krachtig chloren:** Bestaande uit het vermeerderen van het chloorgehalte tot ongeveer 20 ppm. teneinde bacteriën en algen te vermijden. Dit zal slechts alleen van toepassing zijn wanneer het zwembadwater afkomstig is uit rivieren, vijvers, ... of wanneer het gedurende lange tijd geen behandeling heeft ondergaan.

- **Controles:** Op z'n minst één keer per week het pH- en chloorgehalte nakijken. Eveneens zal Algicide moeten worden toegevoegd om het ontstaan van algen te voorkomen.

- **Waarschuwing:** Nooit baden voordat het chloorniveau in evenwicht is. Letten op het juiste waterniveau van het zwembad. Gebruik altijd een drijvende doseermaat voor de oplossing van het chemische product (tabletten). De dosering van de chemische producten geschiedt in overeenstemming met: Het watervolume van het zwembad, de veelvuldigheid van het baden, de weersomstandigheden, de temperatuur van het water en de ligging van het zwembad. Het water steeds in beweging houden en wachten tot een chemisch product is opgelost alvorens een ander daaraan toe te voegen. Wacht ongeveer 12 uur tussen iedere aanpassing van pH, chloor of antialgen en laat het filtratiesysteem werken.

2) Inwerkingstelling - Mechanische middelen: Verifiëren of de zuiveringsinstallatie, de skimmer, de kleppen en slangen op de juiste wijze aan het zwembad zijn verbonden. Stel het filtratiesysteem eenmaal per dag in werking om van een volledige verversing van het watervolume verzekerd te zijn en doe dit altijd wanneer het zwembad niet voor het bad in gebruik is. (zie de handleiding van de zuiveringsinstallatie). Er moet rekening mee worden gehouden dat het water bij hogere temperatuur meer tijd voor filtratie nodig zal hebben. Theoretische filtratietijd = Watervolume/ watermassa van het filtratiesysteem (meestal 8 uur per dag met een temperatuur van het water van 21°C), (ideaal: 2 uur 's morgens- 4 uur om twaalf uur overdag- 2 uur 's middags).

- **Bodemreinigers door opzuiging (hand- of automatische bediening): Alleen voor zwembaden met skimmer.** Eén uiteinde van de slang van de bodemreiniger bevestigen aan de veger en onder water dopen zodat de slang volloopt. Het andere uiteinde van de slang verbinden aan de deksel van de zuiger (TA) en deze plaatsen op het mandje van de skimmer. Stel de zuiveringsinstallatie in werking op stand FILTER en begin met het reinigen van de bodem.

- **Bodemreiniger type Venturi:** Een tuinslang aansluiten op de kop van de bodemreiniger en deze in het zwembad brengen. De kraan openen met een normale waterdruk zodat het water tegen de zwembadbodem vloeit en een opwaartse stroom veroorzaakt die het vuil in het filter, dat deel uitmaakt van de bodemreiniger, deponeert.

PROBLEMEN	OORZAKEN	OPLOSSINGEN
Troebel water	Filtratiefout: hoog pH. Overmaat aan organisch afval.	Het zwembadwater vernieuwen met schoon water. Zuiveringstabletten in een doseermaat toevoegen. Voer een schok-chloorbehandeling uit
Groen water	Ontstaan van algen of groene aanslag.	Voorzichtig de bodem en de wanden van het zwembad schoonvegen. Analyseer het pH-gehalte en pas het aan. Voer een schok-chloorbehandeling uit.
Bruin water	Aanwezigheid van ijzer of mangaan	Analyseer het pH-gehalte en pas het aan. Voer een schok-chloorbehandeling uit. Algicide en zuiveringsvloeistof toevoegen.
Irritatie aan ogen en huid. Onaangename luchten.	pH-gehalte niet in evenwicht. Overmaat aan organisch afval.	Vervang het zwembadwater.

WINTER: Voor wanneer het badseizoen is verlopen:

Het legen: De dop van de waterafvoer van het zwembad verwijderen, het verbindingsstuk daarin inbrengen en een slang aansluiten op genoemd verbindingsdeel. Mocht het water chloor of bleekwater bevatten.... gebruik het dan niet voor besproeiing.

- Het zwembad legen en demonteren.
- De metalen onderdelen goed drogen en de hoeken en randen met vet of vaseline insmeren om deze tegen corrosie te beschermen.
- De zak van PVC of Liner reinigen, goed drogen en zonder veel plooiën opvouwen.
- Alles bij elkaar bewaren (deze instructies inbegrepen) in dezelfde verpakking als die van uw zwembad en op een schone en droge plaats.



Manutenção das piscina

- Verificar a estrutura metálica, os eventuais pontos de corrosão e que o liner (saco de PVC) não tem fugas de água.
- Não encha a piscina até à borda para evitar a água transbordar durante o banho. Encher de água até 10 cm por debaixo da borda da piscina.
- Não deixe nunca a piscina sem água.
- Não deve atirar-se nem andar na borda superior da piscina

Manutenção da água

1) Arranque – meios químicos: Leia com atenção a etiqueta e siga as instruções do fabricante do produto químico. **ATENÇÃO:** Guarde os produtos químicos num local limpo, seco e fora do alcance das crianças.

- **Primeiro enchimento:** Analisar o pH e o Cloro (Cl) da água e ajustá-los aos níveis óptimos (pH: 7,2 – 7,6; Cloro: 0,5 – 2 ppm)
- **Cloragem de choque:** Consiste em aumentar o pH e o Cloro até 20 ppm aproximadamente, para eliminar as bactérias e algas. Só se deverá realizar quando a água da piscina vier de rios, tanques,... ou quando estiver muito tempo sem tratamento.
- **Controlos:** Verificar os níveis de Ph e de cloro, pelo menos uma vez por semana. Também deverá acrescentar algicida para evitar a formação de algas.
- **Advertências:** Nunca tome banho antes de se ter estabilizado o nível de cloro. Vigie o correcto nível de água da piscina. Utilize sempre um dosificador flutuante para a dissolução do produto químico (comprimidos). A dosagem dos produtos químicos faz-se em função do volume de água da piscina, da frequência dos banhos, das condições climáticas, da temperatura da água e da situação. Mexer sempre a água e esperar a dissolução de um produto químico antes de pôr outro. Espere más ou menos 12 h. entre cada ajustamento de pH, de Cloro, ou de anti algas com o sistema de filtração em funcionamento.

2) Tratamento da água - Meios mecânicos: Verificar se e a junção à piscina do depurador, do skimmer, das válvulas e das mangueiras é correcta. Ponha a funcionar o sistema de filtração uma vez por dia para assegurar um renovoamento completo do volume de água, e sempre que não se estiver a utilizar a piscina para o banho. (Ver o manual do depurador). Tenha em conta que quanto mais alta for a temperatura da água mais necessitará tempo de filtração. Tempo filtração teórico = Volume de água / caudal do sistema de filtração (em geral 8 h/dia com uma temperatura de água de 21º C), (Ideal: 2 h pela manhã - 4 h ao meio dia - 2 h pela tarde).

- **Limpa fundos por aspiração (manual ou automático): Só para piscinas com skimmer.** Ligar um extremo da mangueira do limpa fundos à varredora e submergi-lo na água para se encher a mangueira. Ligar o outro extremo da mangueira à Tampa de Aspiração (TA) e colocá-lo em cima do cesto do skimmer. Pôr em funcionamento o depurador na posição FILTER e começar a limpar o fundo.

- **Limpa fundos tipo Ventury:** Acoplar uma mangueira de jardim à cabeça do limpa fundos e introduzi-lo na piscina. Abrir a torneira a uma pressão normal, para a água fluir contra o fundo da piscina, produzindo uma corrente ascendente que deposita a sujidade no filtro do limpa fundos.

PROBLEMAS	CAUSAS	SOLUÇÕES
Água turva	Falta de filtração ou pH alto Excesso de resíduos orgânicos	Encha a piscina com água limpa. Acrescente floculante em comprimidos num dosificador. Faça uma cloragem de choque.
Água verde	Formação de algas ou de verdete	Escovar suavemente o fundo e as paredes da piscina. Analise o pH e ajuste-o. Faça uma cloragem de choque.
Água castanha	Presença de ferro ou de manganésio	Analise o pH e ajuste-o. Faça uma cloragem de choque Acrescente algicida ou floculante líquido
Irritação dos olhos e da pele	pH mal ajustado. Excesso de resíduos orgânicos	Mude a água da piscina.

INVERNO: Quando acabar a temporada de banho:

Despejo: Tirar a tampa de despejo da piscina para introduzir o acoplamento, e ligar uma mangueira ao acoplamento.

Se a água tiver cloro ou lixívia, não utilizar para regar.

- Despeje e desmonte a piscina.
- Seque muito bem a partes metálicas e cubra com gordura ou vaselina as esquinas e o bordos para protegê-los contra a ferrugem.
- Limpe bem o saco de PVC ou linner, seque e dobre com poucas pregas.
- Guarde tudo, junto com as instruções, no mesmo pacote da piscina, num lugar limpo e seco.

INSTRUCTIONS

PARTE

- ACCESSORIES
- ACCESORIOS
- ACCESSOIRES
- ZUBEHÖR
- ACCESSORI
- ACCESSOIRES
- ACESSÓRIOS

6

(GB)

(E)

(F)

(D)

(I)

(NL)

(P)



AR119Y

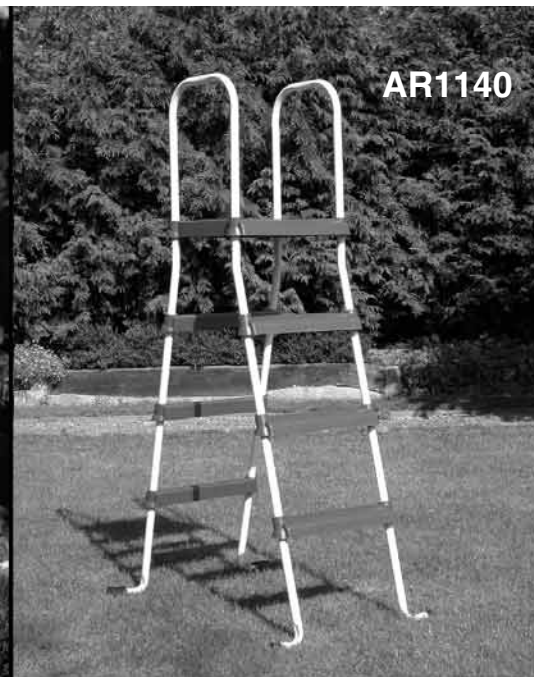

AR1140

AR121



AR126



AR11-0

GB

Gre swimming pools are guaranteed for a period of 24 months from the date of purchase against manufacturing defects or defective material. The guarantee is for replacement or repair in the factory of the parts accepted as defective. The guarantee does not cover deterioration of the product or accidents arising from negligence defective installation or improper usage etc. Manufacturas **Gre** does not take responsibility of the damages caused by an inadequate preparation of the site. Receipts must be presented when making any complaint.

E

*Las piscinas **Gre** están garantizadas durante un período de 24 meses a partir de la fecha de compra, contra cualquier defecto de fabricación o de los materiales. La garantía está sujeta al cambio o reparación en fábrica de las piezas reconocidas como defectuosas. La garantía no cubre el deterioro del producto o los accidentes provenientes de negligencia, instalación defectuosa, mala utilización, etc. Manufacturas **Gre** no se responsabiliza de los daños causados por una mala preparación del terreno. Para cualquier tipo de reclamación será condición necesaria el justificante de compra.*

F

La garantie des piscines **Gre** dure 24 mois à compter de la date d'achat, et porte sur tout défaut de fabrication ou de matière première. Elle se fait par l'échange ou par la réparation en usine des pièces reconnues défectueuses. La garantie ne couvre pas la détérioration du produit ou les accidents dus à la négligence, au montage imparfait ou la mauvaise utilisation, etc... Manufacturas **Gre** ne prend pas la responsabilité des dommages provoqués par une mauvaise préparation du terrain. Pour toute réclamation, la présentation du justificatif d'achat est obligatoire.

D

*Für **Gre**-Schwimmbecken wird eine Garantiefrist von 24 Monaten gegen Herstellungs- oder Materialschäden jeder Art gewährt. Die Gewährleistung gilt nur für Teile, die als schadhaft anerkannt und im Werk ausgetauscht oder instandgesetzt werden. Beschädigungen des Produkts oder durch Nachlässigkeit, unsachgemässen Einbau, unsachgemässe Benutzung usw. entstandene Schäden sind nicht durch die Garantie gedeckt. Manufacturas **Gre** nimmt nicht die Verantwortlichkeit für Beschädigungen, die durch eine falsche Vorbereitung des Geländes verursacht werden. Bei Reklamationen wird die Vorlage des Kaufbelegs zur Pflicht gemacht.*

I

Le piscine **Gre** sono garantite per un periodo di 24 mesi dalla data d'acquisto contro ogni difetto di fabbricazione oppure dei materiali. Lagaranzia è soggetta alla sostituzione o riparazione presso fabrica delle parti riconosciute difettose. Non sono coperti dalla garanzia il deperimento del prodotto, nè gli incidenti dovuti a noncuranza, installazione difettosa, utilizzazione inappropriata, ecc. Manufacturas **Gre** non è responsabile dei danni causati da preparazione inadeguata del terreno. "Per qualsiasi eventuale reclamo, è indispensabile presentare il ticket d'acquisto".

NL

*De zwembaden **Gre** zijn gegarandeerd voor een periode van 24 maanden vanaf de datum van aankoop voor iedere fabrieksfout of voor die van het materiaal. De garantie is onderhevig aan verandering of reparatie in de fabriek van de als zodanig erkende defecte onderdelen. De garantie dekt geen beschadiging aan het product of ongelukken, welke werden veroorzaakt door nalatigheid, foute installatie, slechte gebruikmaking, enz. Manufacturas **Gre** stelt zich niet verantwoordelijk voor de schade die wordt veroorzaakt door een slechte bereiding van het terrein. Voor welke reclamatie dan ook zal de aankoopnota worden vereist.*

P

As piscinas **Gre** estão garantidas durante 24 meses a partir da data de compra, contra quaisquer defeito de fabricação ou de material. A garantia está sujeita ao cambio ou à reparação na fábrica das peças reconhecidas como defeituosas. A garantia não cobre a deterioração do produto nem os acidentes devidos a negligencia, má instalação, má utilização, etc. Manufacturas **Gre** não se responsabiliza dos danos causados por uma má preparação do terreno Para qualquer reclamação é obrigatória a apresentação do justificativo de compra.



**GUARANTEE CARD * TARJETA DE GARANTIA
CERTIFICAT DE GARANTIE * GARANTIESCHEIN * BUONO DI GARANZIA
GARANTIEBEWIJS * CARTÃO DE GARANTIA**



GB

The user must keep this card and the ticket of purchase. For any claim he will have to communicate to us the guarantee number indicated in this card. **VERY IMPORTANT: Please read and follow carefully the instructions for assembly and use of the product which you have just acquired, to avoid possible problems. IT IS VERY IMPORTANT TO FOLLOW THE SAFETY PRECAUTIONS.**

IF YOU HAVE ANY DOUBT PLEASE CONTACT US AT TELEPHONE: 00 (33) 4 92 28 32 78 Green number: 0800 91 76 778. Office hours: 9:00 - 12:00 & 14:00 - 18:00 h.

E

El usuario debe conservar esta tarjeta y el ticket de compra. Para cualquier reclamación deberá comunicarnos el número de garantía. MUY IMPORTANTE: Lea y siga cuidadosamente las instrucciones de montaje y utilización del producto que acaba de adquirir para evitar posibles problemas. ES MUY IMPORTANTE SEGUIR LOS CONSEJOS DE SEGURIDAD. SI TIENE ALGUNA DUDA, CONSULTENOS, TELF.: (34) 946 741 844. Horario: 9:00 - 13:00 h. e-mail: gre@gre.es

F

Le consommateur doit garder ce certificat et le ticket d'achat. Pour n'importe quelle réclamation il devra nous communiquer le numéro de garantie. **TRES IMPORTANT: Lire et suivre attentivement les instructions de montage et d'utilisation du produit que vous venez d'acquérir afin d'éviter d'éventuels problèmes. IL EST TRES IMPORTANT DE SUIVRE LES CONSEILS DE SECURITE.**

EN CAS DE PROBLEME, NOUS CONSULTER AU N° SUIVANT: (33) 0892 707 720 (0,34€/ min). Horaires: 9:00 - 12:00 & 14:00 - 18:00 h. SUISSE, numéro vert: 0 800/563 820

D

Der Benutzer muß den Garantieschein und den Einkaufsbeleg behalten. Für Reklamationen jeder Art ist uns unentbehrlich die Garantie Nummer mitzuteilen. SEHR WICHTIG: Lesen Sie sorgfältig die Montage- und Gebrauchsanweisung des soeben erworbenen Produkts, um Schwierigkeiten bei der Anwendung zu vermeiden. DIE SICHERHEITSHINWEISE SIND UNBEDINGT ZU BEACHTEN.

BEI SCHWIERIGKEITEN RUFEN SIE UNS BITTE AN. After sales Service TEL: 0180 333 0123 Öffnungszeiten: von 08h 00 - 12h 00 / 13h 00 - 16h 00. SCHWEIZ, freie nummer: 0 800/563 820

I

L'utilizzatore deve conservare questa cartolina e lo scontrino di acquisto. Per ogni eventuale reclamo dovrete segnalarci il numero di garanzia. **MOLTO IMPORTANTE: Leggere e seguire attentamente le istruzioni per il montaggio ed utilizzo del prodotto da voi appena acquistato, al fine di evitare eventuali inconvenienti. MOLTO IMPORTANTE E' OSSERVARE LE PRESCRIZIONI DI SICUREZZA.**

PER QUALSIASI VOSTRA OCCORRENZA, INTERPELLATECI. TEL.: 800 781 592. Orario: 9:00 - 12:00 & 14:00 - 18:00. SUIZZERA, numero verde: 0 800/563 820

NL

De gebruiker moet deze kaart en de kassabon bewaren. Voor welke klacht dan ook dient men ons het nummer van het garantiebewijs te melden. ZEER BELANGRIJK: Lees en volg zorgvuldig de instructies voor de montage en het gebruik van het product, dat U zich op dit moment heeft aangeschaft, zodat problemen worden voorkomen. HET IS VAN HET HOOGSTE BELANG, DAT DE VEILIGHEIDSRAADGEVINGEN WORDEN GEVOLGD. MOCHT ER ZICH EEN PROBLEEM VOORDOEN: RAADPLEEG ONS, TELEFOONNUMMER: 0800 022 33 04. Tussen 9:00 - 12:00 & 14:00 - 18:00 uur.

P

O utente deve conservare este cartão e o vale de compra. Para qualquer reclamação deverá comunicar o número de garantia **MUITO IMPORTANTE: É favor de ler e de seguir cuidadosamente as instruções de montagem e de utilização do produto que acaba de comprar, para evitar quaisquer problemas. É MUITO IMPORTANTE SEGUIR OS CONSELHOS DE SEGURANÇA.**

EM CASO DE PROBLEMA, LIGAR PARA O TELEFONE: (34) 946 741 844. Horário: 9:00 - 13:00 h. e-mail: gre@gre.

DISTRIBUTOR'S STAMP
SELLO DEL DISTRIBUIDOR
CACHET DU REVENDEUR
STEMPEL DES HÄNDLERS
TIMBRO DEL RIVENDITORE
STEMPEL VAN DE LEVERANCIER
SELO DO DISTRIBUIDOR:

DATE OF PURCHASE
FECHA DE COMPRA
DATE D'ACHAT
KAUFDATUM
DATA D'ACQUISTO
DATUM VAN AANKOOP
DATA DE COMPRA:

N°

GUARANTEE No.-N° GARANTIA-N° GARANTIE-GARANTIE Nr.-
Nr. GARANZIA - GARANTIENUMMER - N° GARANTIA